

Теплообменники пластинчатые разборные ТПЛР

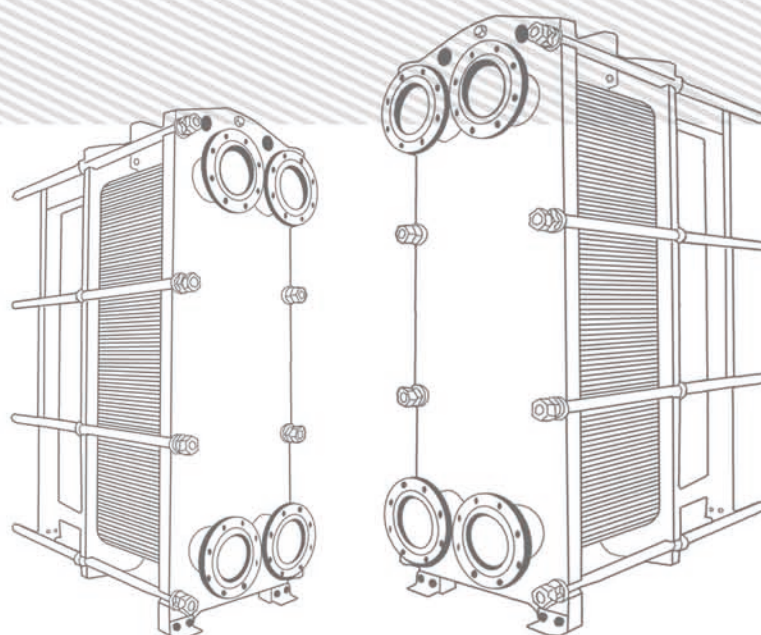

ТЕХНОИНЖ



2013



Компания «ТехноИнжПромСтрой» представляет на российском рынке теплотехническую продукцию уже более 10 лет. Собственное производство теплообменного оборудования было запущено в 2005 году. В настоящее время «ТехноИнжПромСтрой» выпускает 24 типа одноходовых разборных пластинчатых теплообменников и 7 типов моноблоков.

Теплообменные аппараты:

ТПлР – S4A IS*	ТПлР – S14 ST	ТПлР – S20A IG	ТПлР – S41 IS	ТПлР – S80 IS
ТПлР – S7A ST	ТПлР – S14 IG	ТПлР – S20A IS	ТПлР – S43 IS	ТПлР – S86 IS
ТПлР – S7A IG	ТПлР – S14 IS	ТПлР – S21A IS	ТПлР – S47 IS	ТПлР – S100 IS
ТПлР – S7A IS	ТПлР – S19 IG	ТПлР – S22 IS	ТПлР – S62 IS	ТПлР – S113 IS
ТПлР – S8A IS	ТПлР – S20A ST	ТПлР – S31 IS	ТПлР – S65 IS	

Моноблоки для системы ГВС:

ТПлР – S4A IS (M)	ТПлР – S14 IG (M)	ТПлР – S47 IS (M)	ТПлР – S20A IG (M)
ТПлР – S8A IS (M)	ТПлР – S21 IS (M)	ТПлР – S41 IS (M)	

* - ТПлР S **XX**, где XX — цифровой код, указывающий площадь поверхности одной пластины в дм².

Для удобства проектирования разработаны 3D модели на все типы теплообменников.

Исполнение теплообменников:

- одноходовые;
- двухходовые;
- моноблочные для системы ГВС;
- для различных сред (вода, масло, растворы гликолей, пар, неорганические среды).

Также имеем возможность поставлять паяные и сварные теплообменники.

Технические параметры:

рабочее давление — 1,6 Мпа, 2,5 Мпа и выше;

рабочая температура — 150°С и выше;

мощность от 8кВт;

материал пластин — нержавеющая сталь AISI 316, титан, SMO 254;

материал прокладок — EPDM, EPDM HT, NITRIL, VITON I, VITON G;

материал плит — сталь 09 Г2С;

материал шпилек — сталь 40Х.

Для обеспечения всей потребности жилищно-коммунального хозяйства и расширения возможностей применения аппаратов в различных технологических и энергетических процессах в настоящее время налажено производство теплообменных аппаратов с пластиной толщиной 0,4 мм на рабочее давление 1,0 МПа и максимальную температуру 130°С.

Аппараты теплообменные пластинчатые разборные типа ТПлР изготавливаются по ТУ 3612-001-80857418-2008.

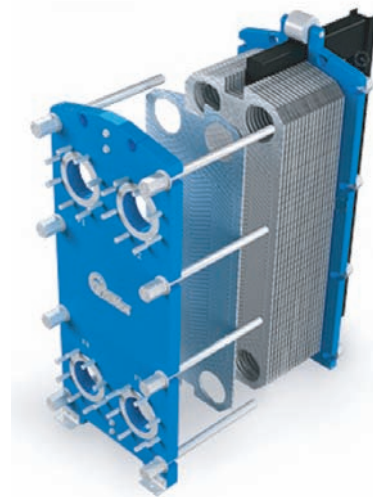

Теплообменник ТПлР-S4A IS.01.

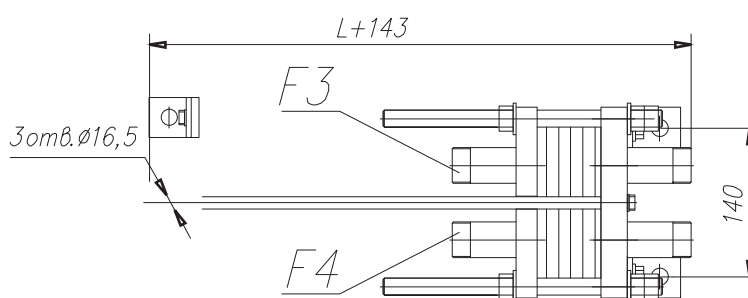
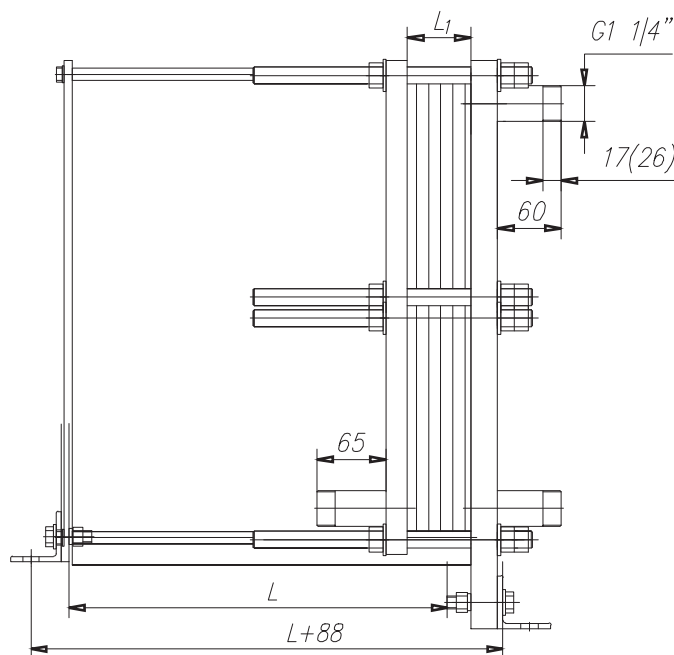
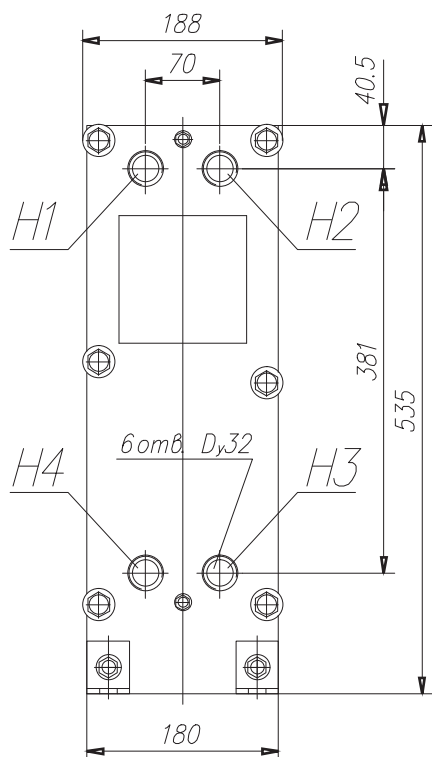

Количество пластин	L, мм	L ₁ max, мм
n=21	350	59,85
n=40	433	114
n=78	600	222,3
n=134	850	381,9



Теплообменник ТПлР-S8A IS

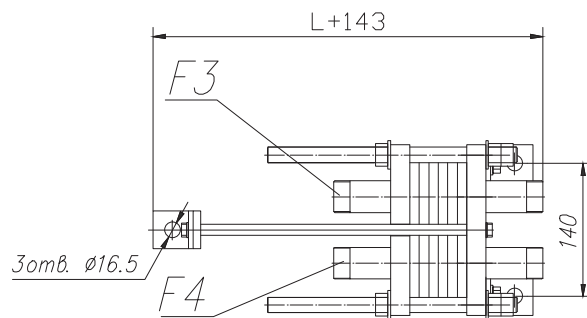
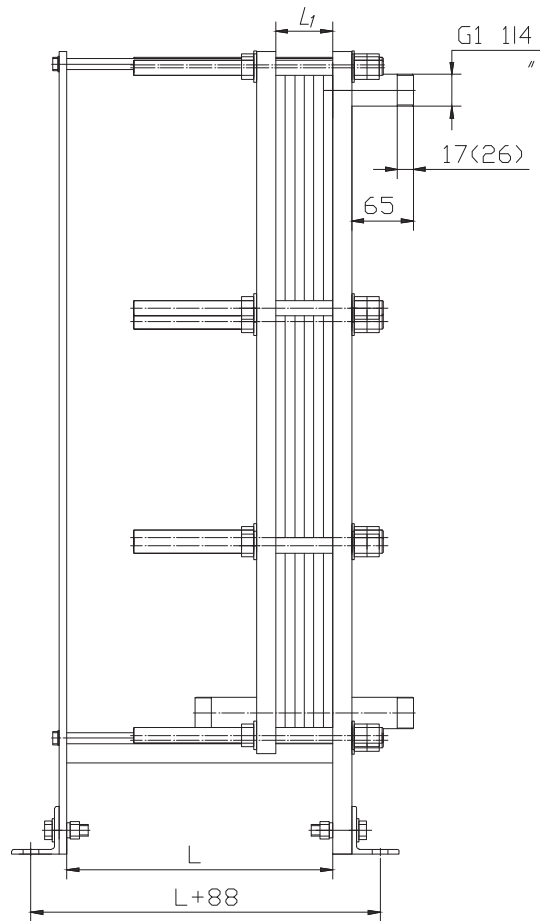
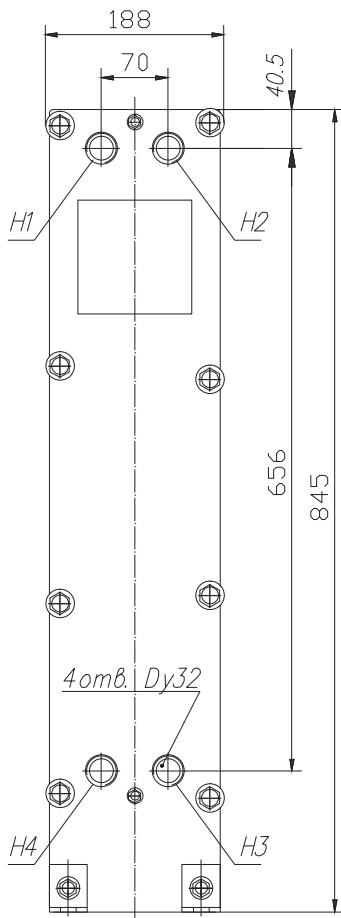

Количество пластин	L, мм	L ₁ max, мм
n=21	250	58,8
n=32	300	89,6
n=55	400	154
n=78	500	218,4
n=134	750	375,2

Теплообменник ТПлР-S7A. ST.02.

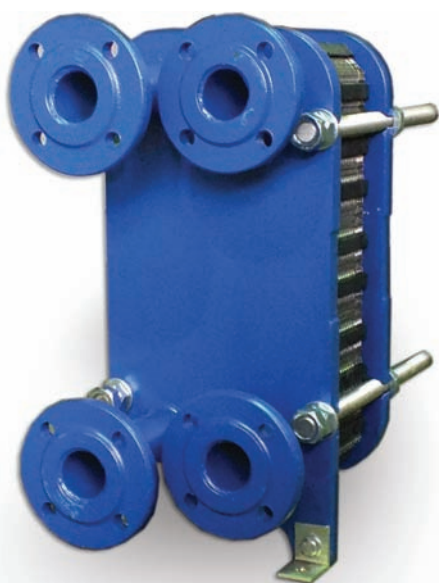
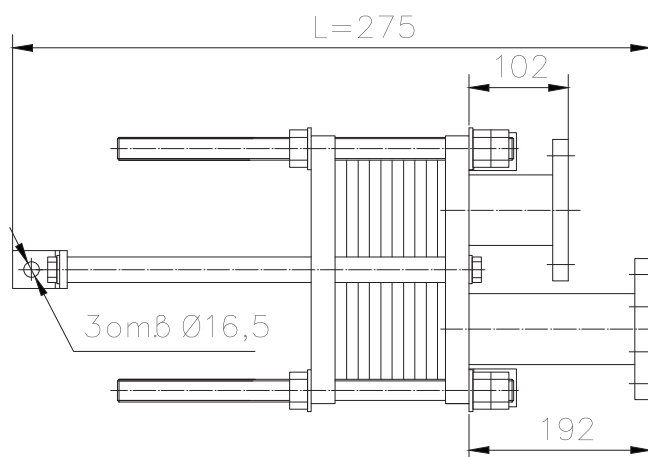
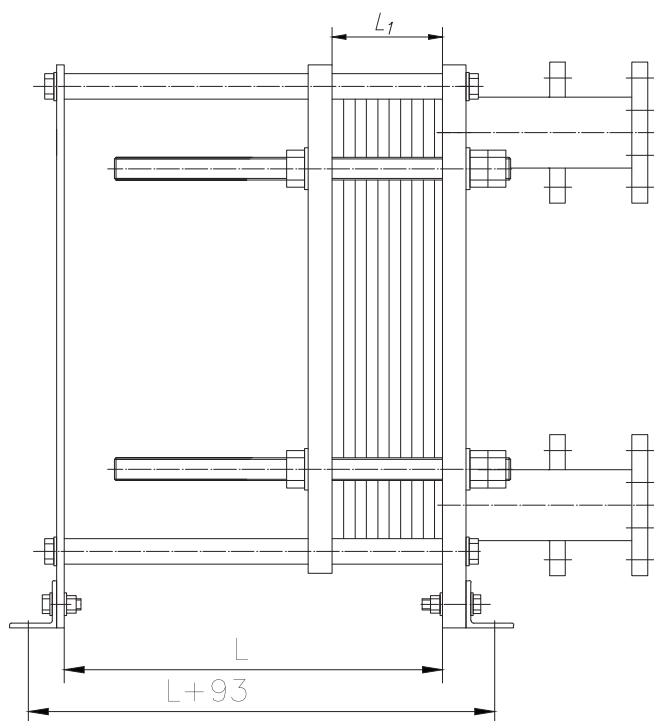
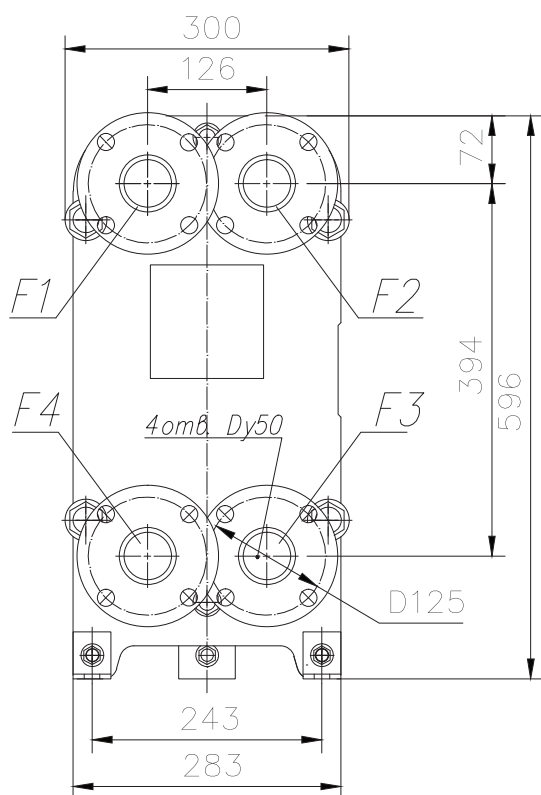

Количество пластин	L, мм	L ₁ max, мм
n=39	400	118
n=57	500	173
n=75	600	228



Теплообменник ТПлР-S7A. IG.02.

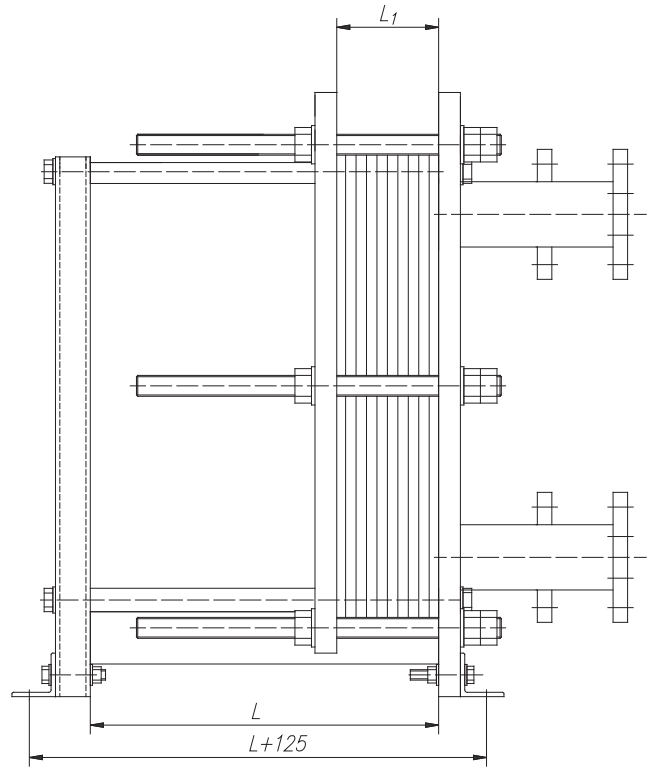
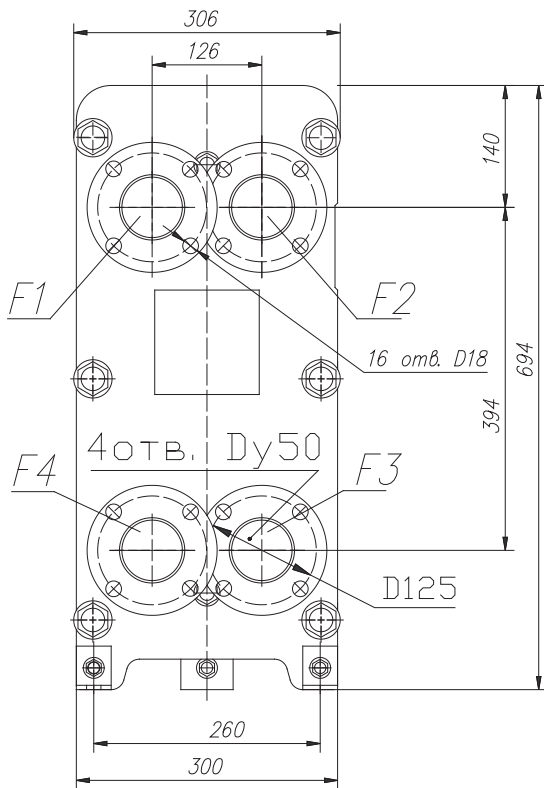

Количество пластин	L, мм	L ₁ max, мм
n=49	400	149
n=68	500	207
n=86	600	261

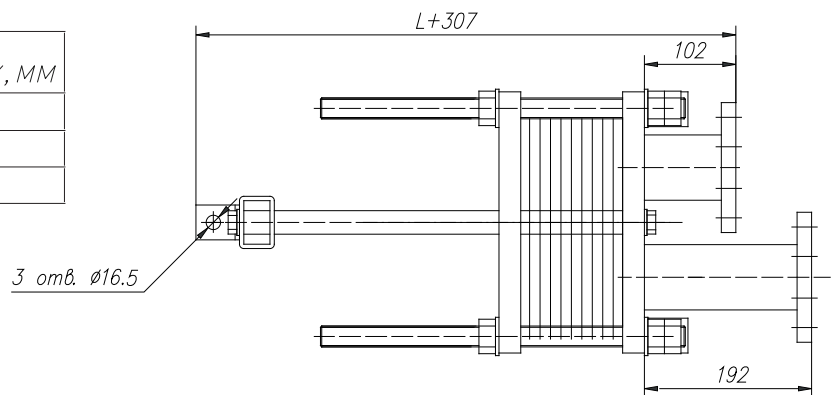

Теплообменник ТПлР-S7A.IS.02.

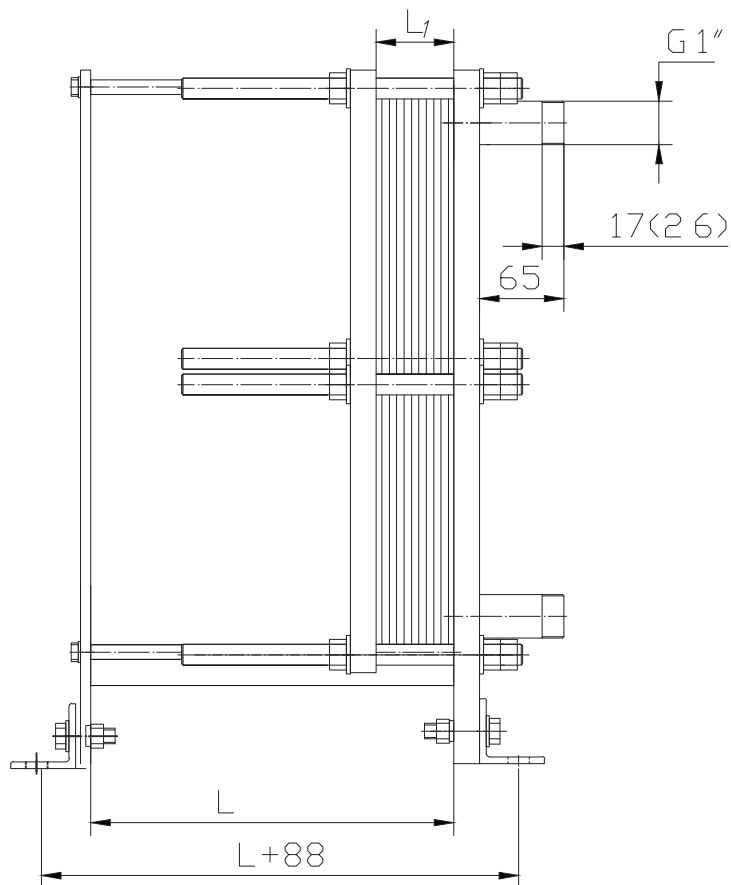
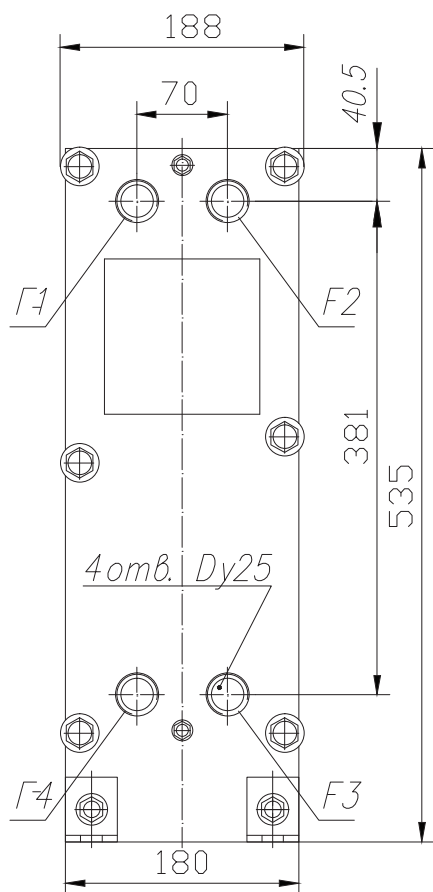

Количество пластин	L , мм	L_1 , max, мм
$n=21$	250	59,8
$n=40$	333	114
$n=78$	500	222,3
$n=134$	750	381,9

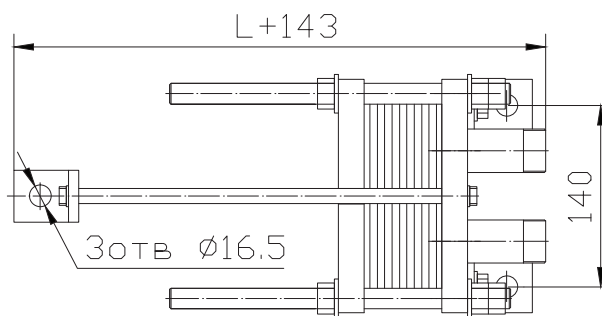

Теплообменник ТПлР-S14 ST.02.

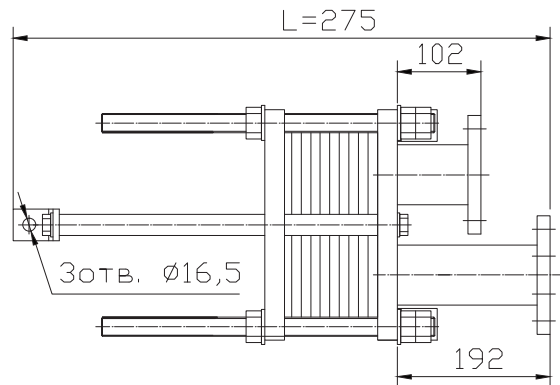
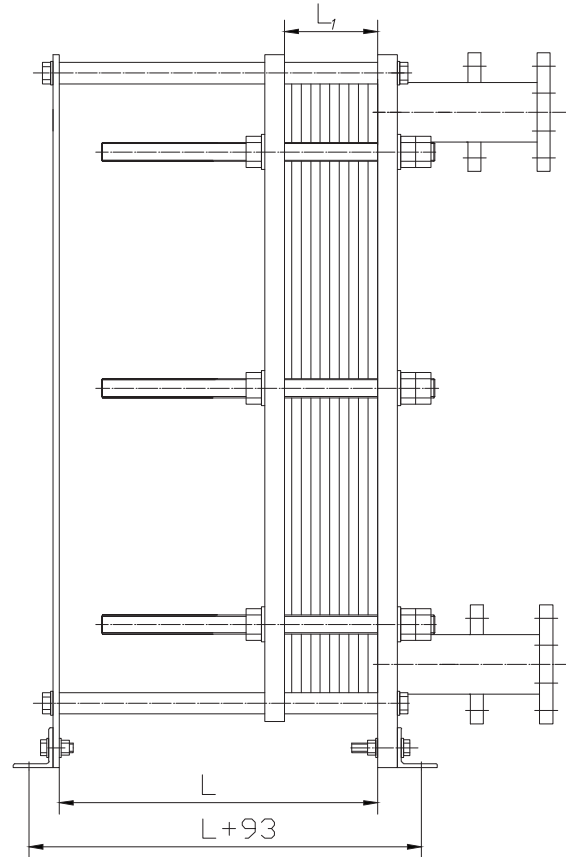
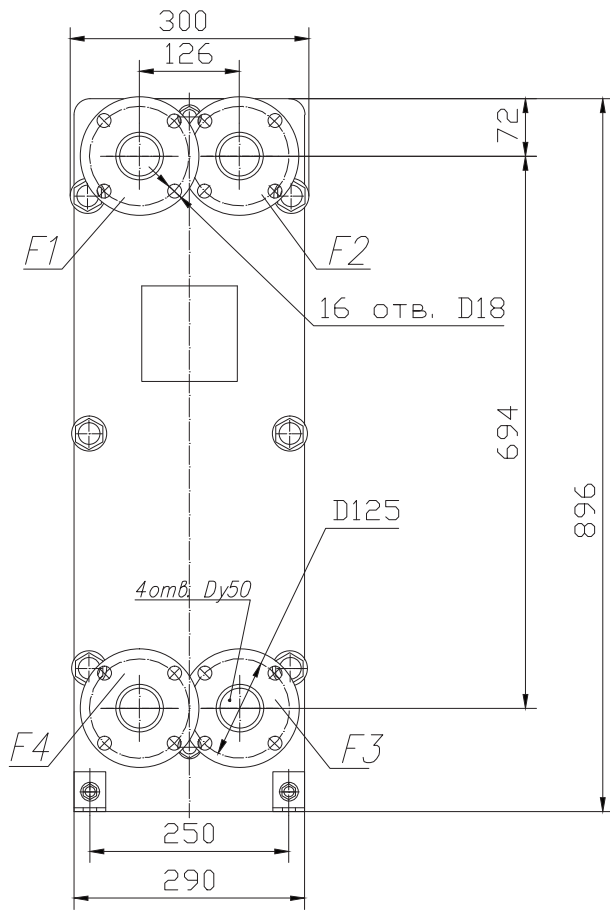

Количество пластин	L, мм	L _{1 max} , мм
n=39	400	117
n=58	500	174
n=76	600	228

Теплообменник ТПлР-S14A.IG (O) 02.

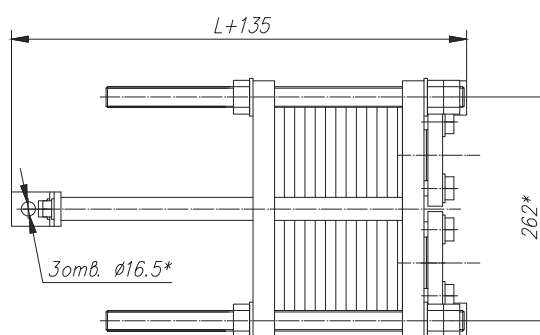
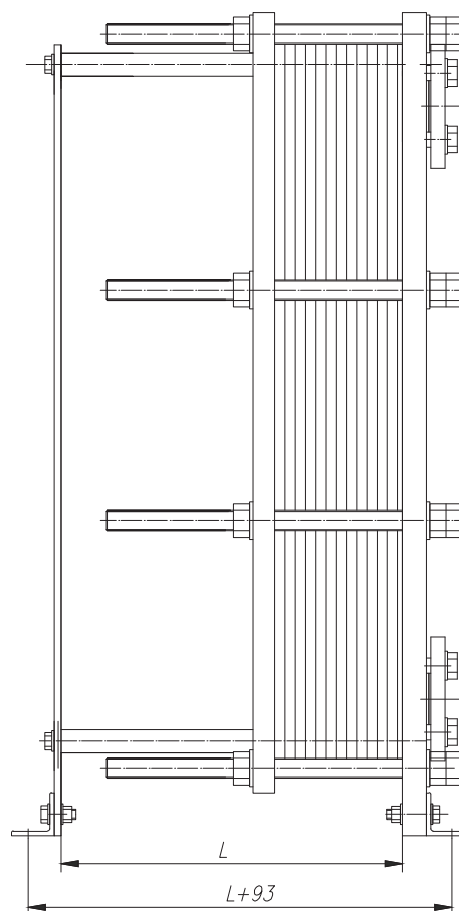
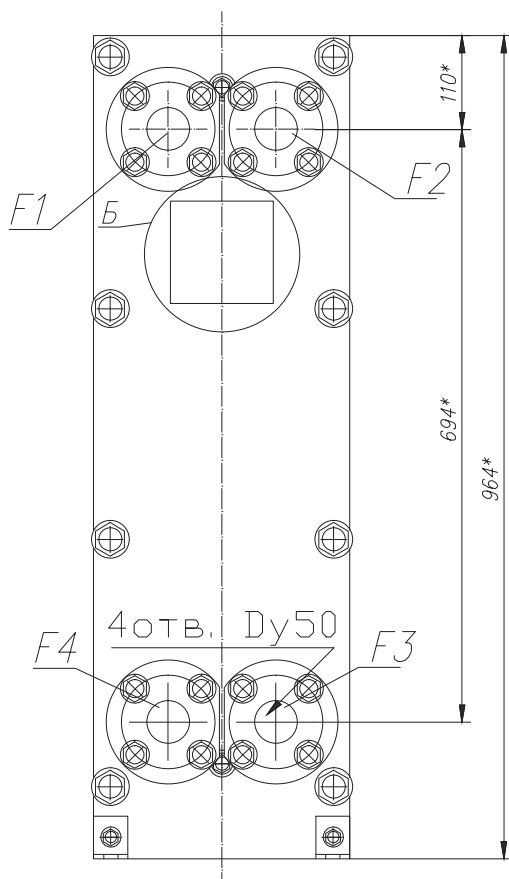

Количество пластин	L, мм	L ₁ , max, мм
n=50	400	150
n=69	500	207
n=87	600	261
n=150	1000	417



Теплообменник ТПР-S14A.IS.02.

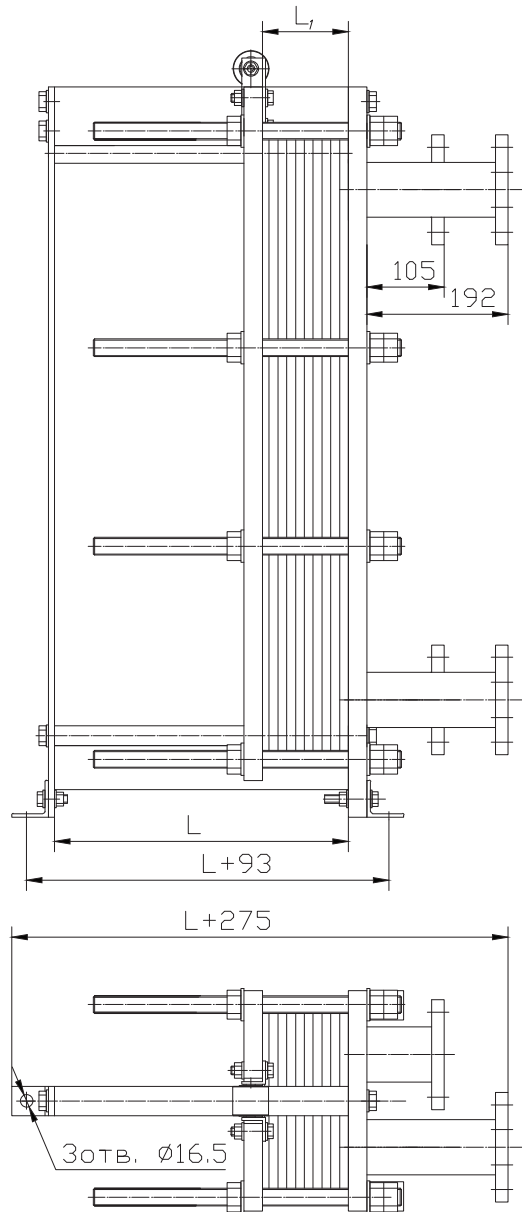
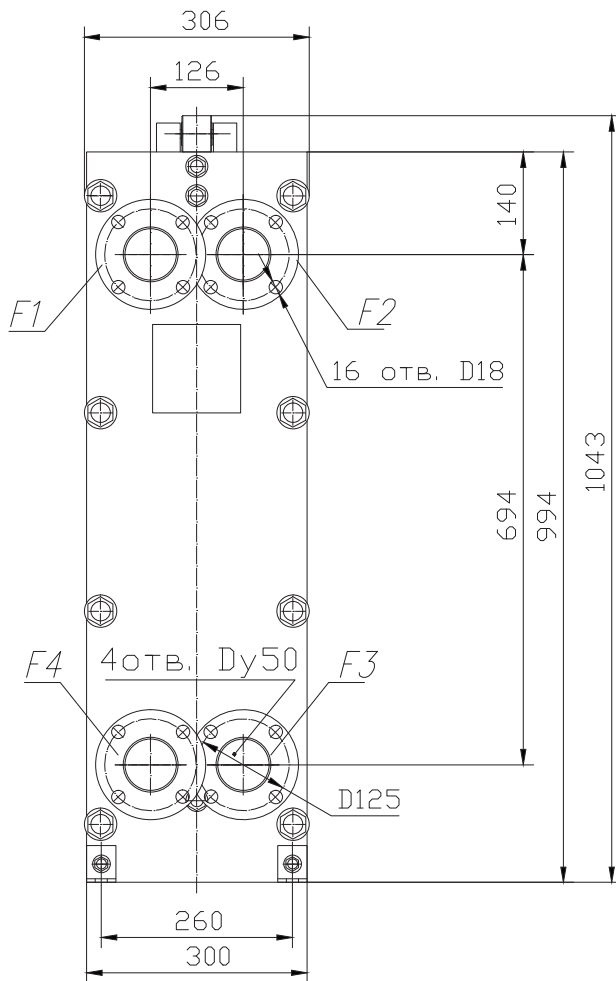

Количество пластин	L, мм	L ₁ max, мм
n=39	400	117
n=76	600	228
n=150	1000	450
n=206	1300	618
n=243	1500	729
n=335	2000	1005

Теплообменник ТПлР-S20A.ST.02.

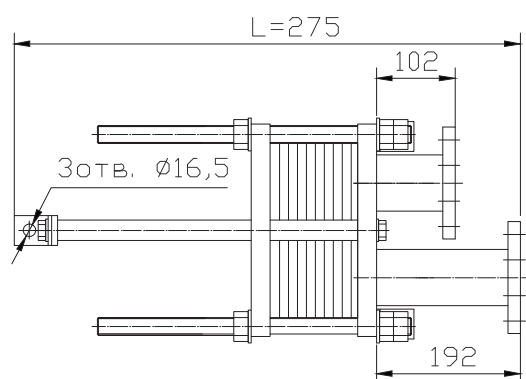
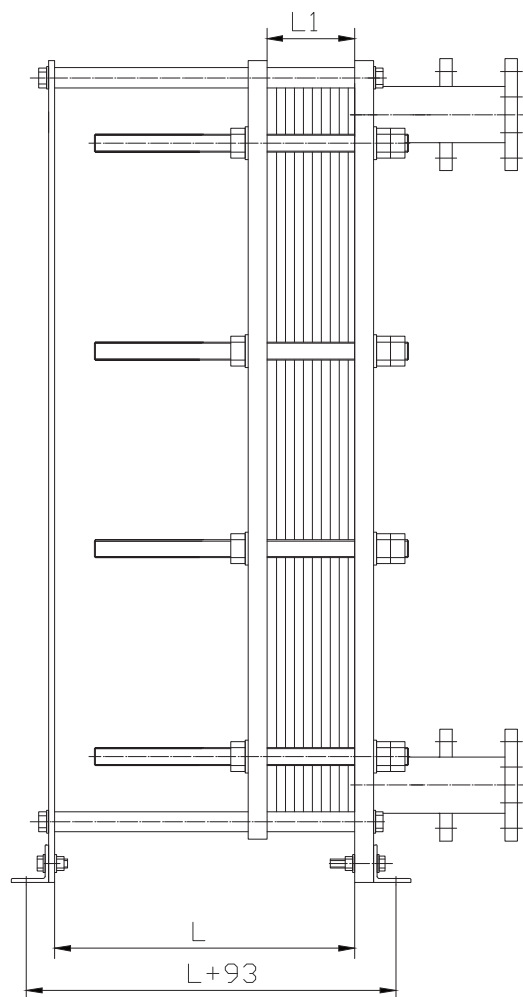
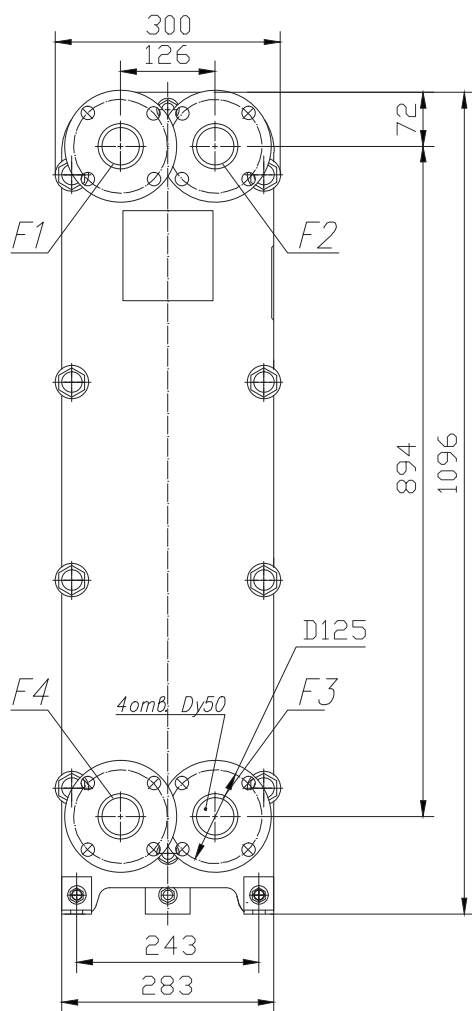

Количество пластин	L, мм	L ₁ max, мм
n=39	400	118
n=57	500	173
n=75	600	228

Теплообменник ТПлР-S20A.IG.02.

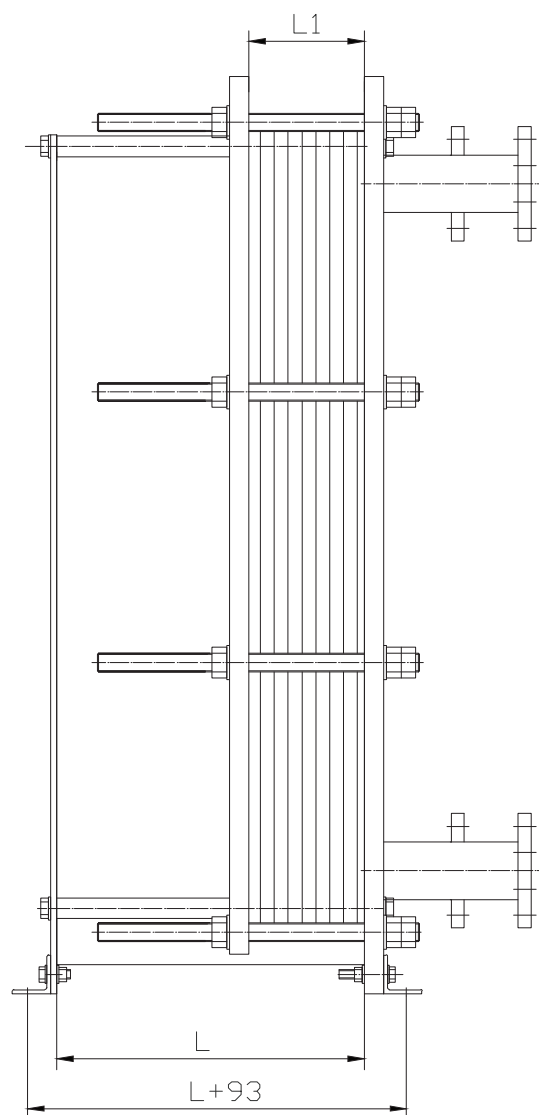
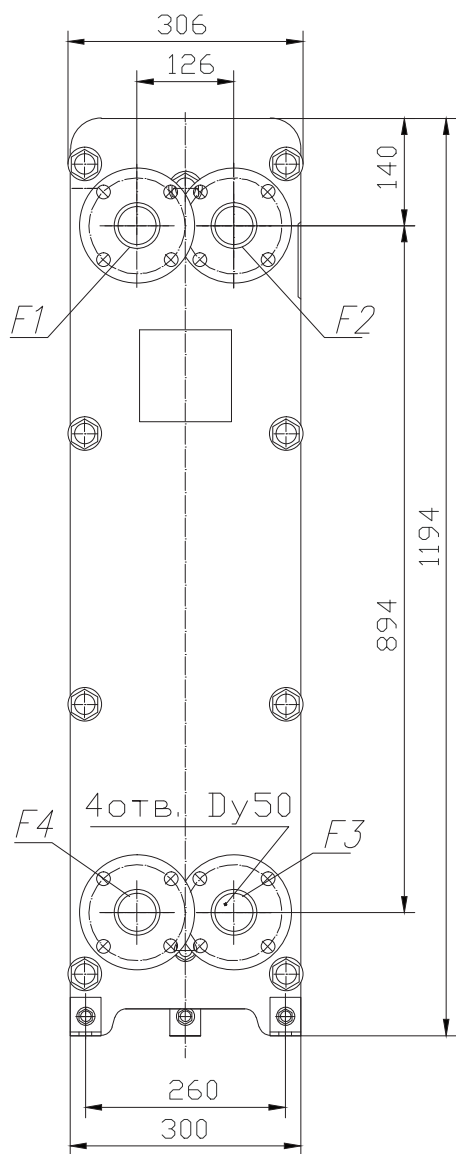

Количество пластин	L, мм	L, max, мм
n=49	400	149
n=68	500	207
n=86	600	261

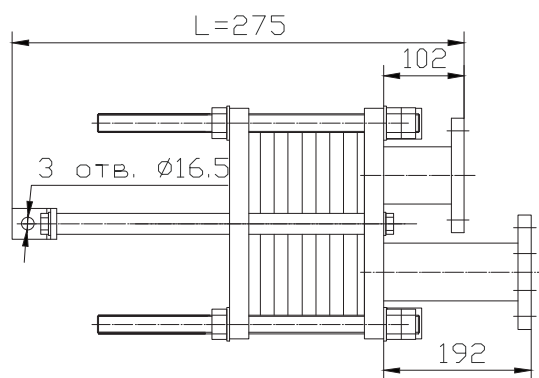

Теплообменник ТПлР-S20A.IS.02.

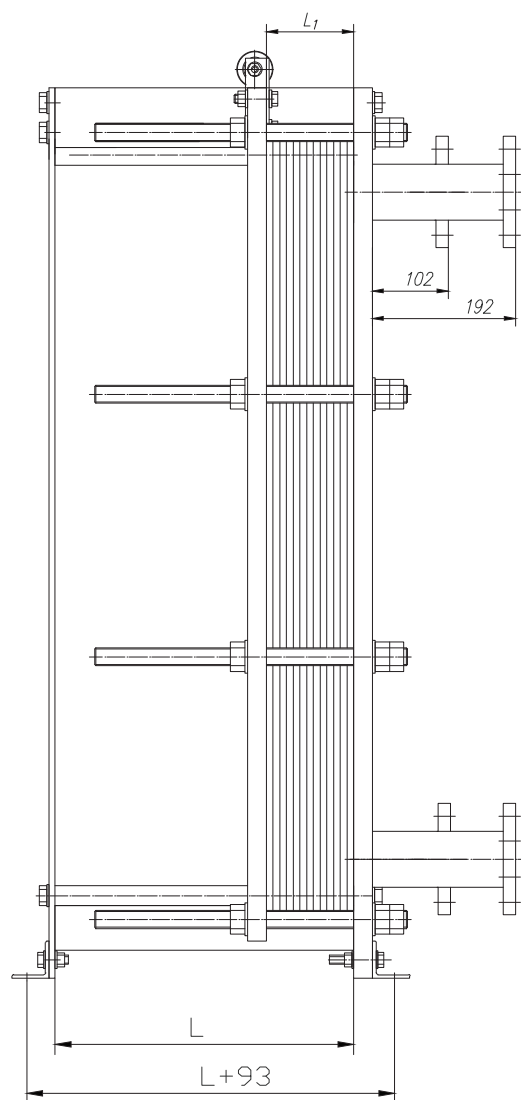
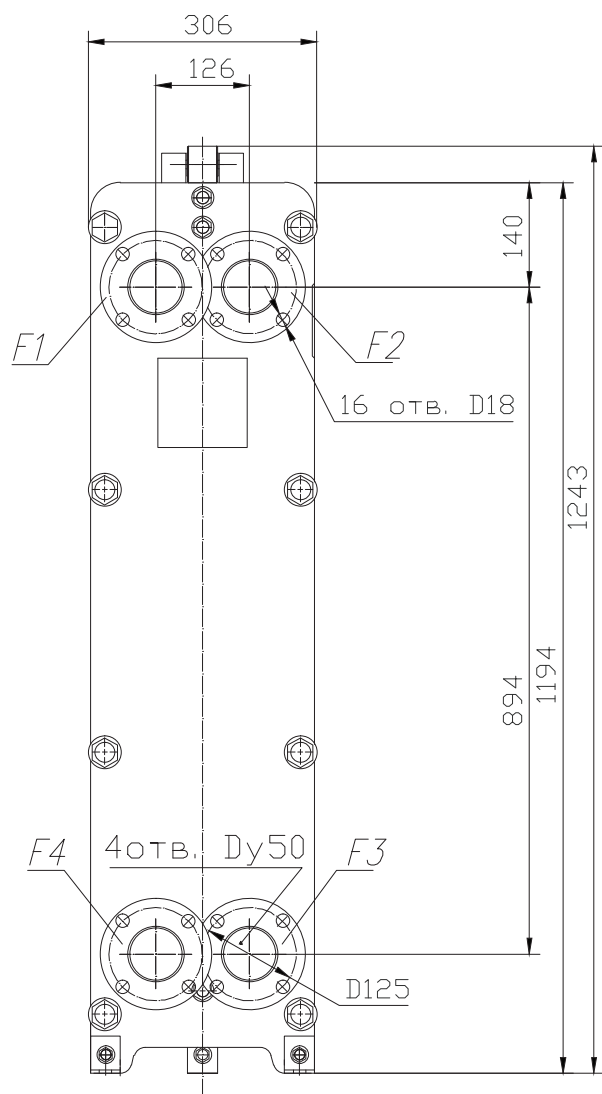

Количество пластин	L, мм	L ₁ , max, мм
n=39	400	118
n=75	600	228
n=147	1000	448
n=202	1300	616
n=238	1500	726
n=329	2000	1003

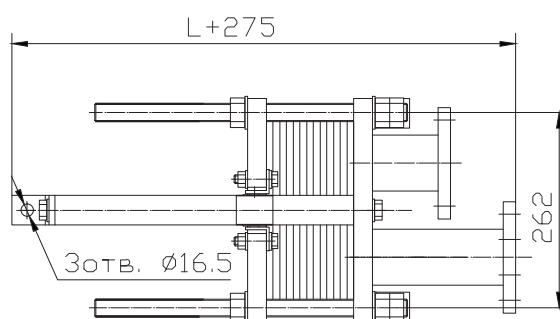



Теплообменник ТПлР-S19А.IG.01.

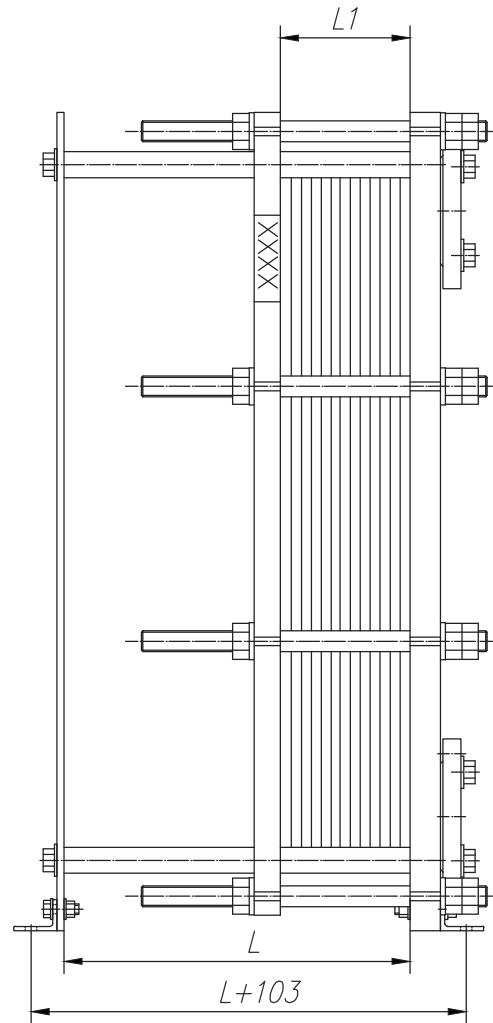
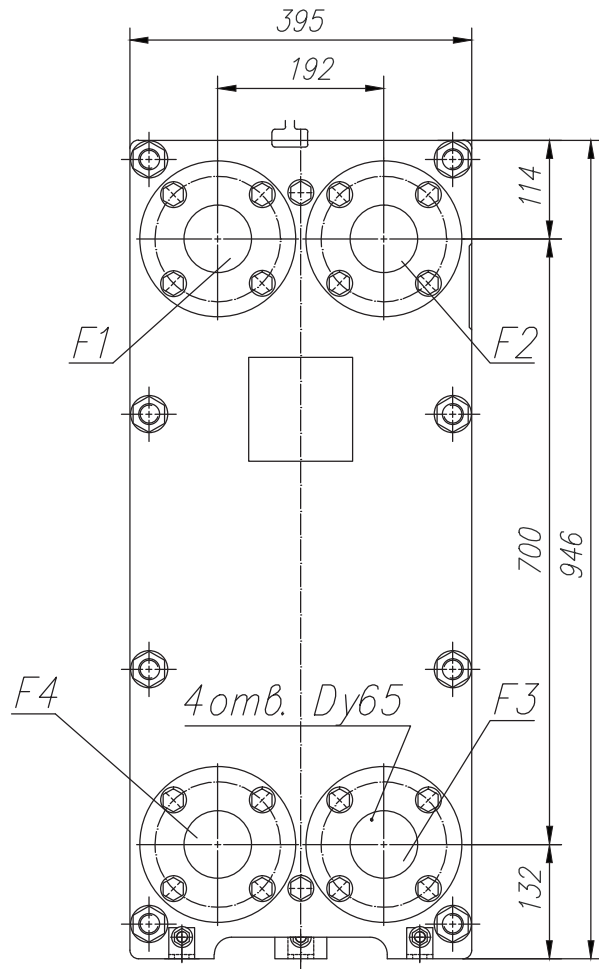

Количество пластин	L, мм	L ₁ , max, мм
n=58	400	162,4
n=78	500	218,4
n=98	600	274,4
n=128	750	358,4
n=178	1000	498,4

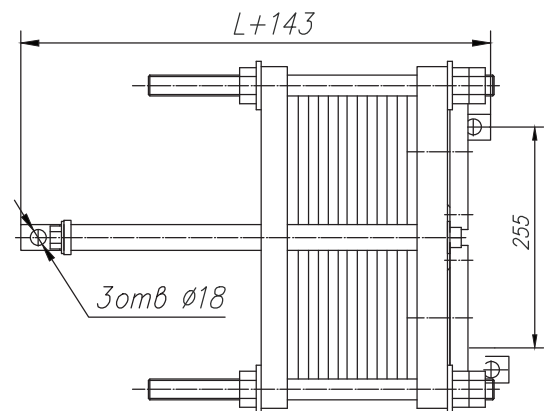

Теплообменник ТПР-S21 IS.02.

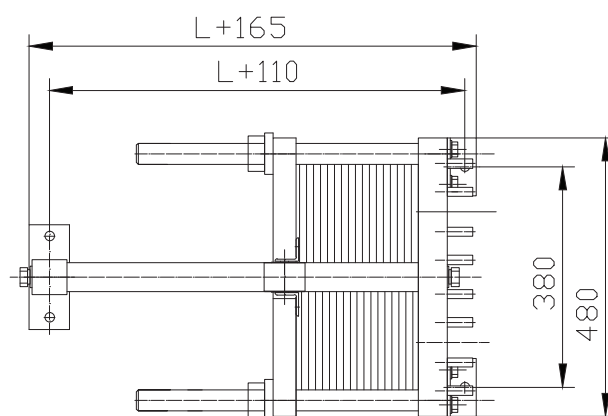
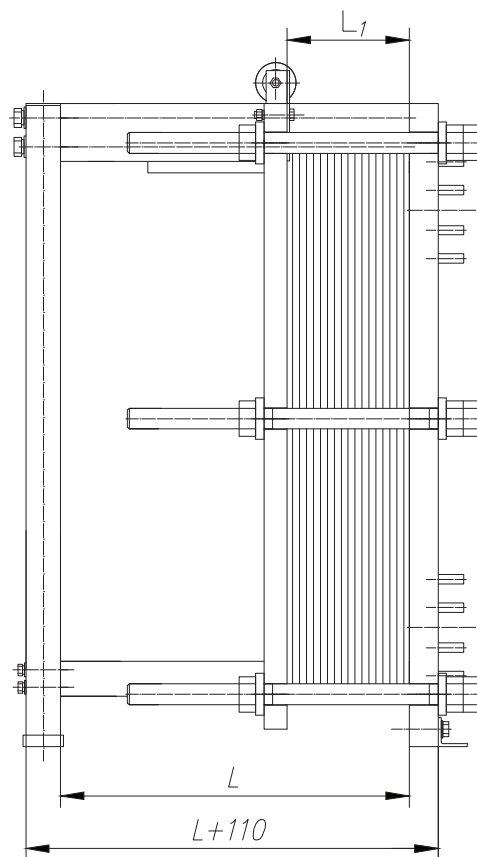
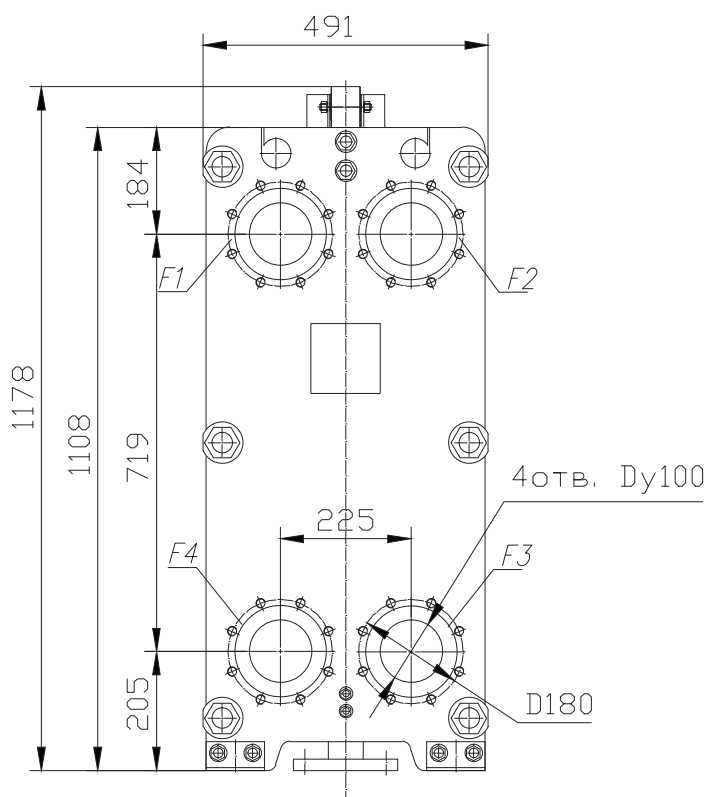

Количество пластин	L, мм	L ₁ , мм	Масса, кг
n=70	600	210	358
n=144	1000	432	381
n=199	1300	597	398
n=236	1500	708	409
n=329	2000	987	437



Теплообменник ТПлР-S22 IS.02.

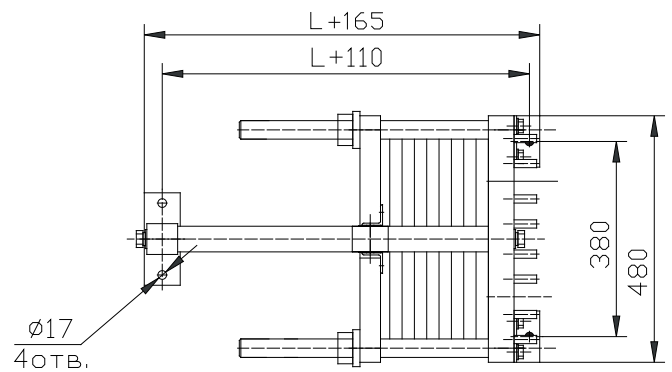
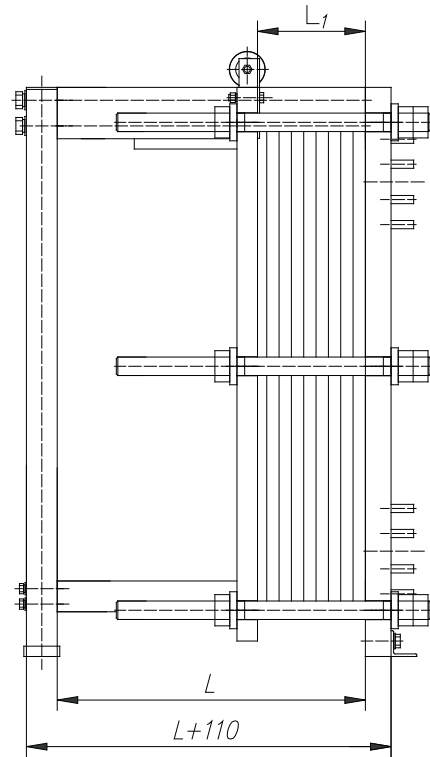
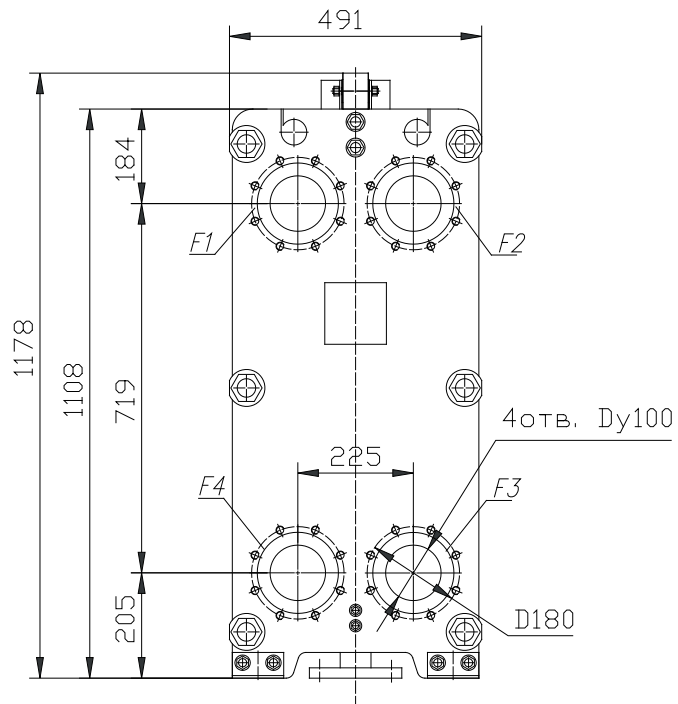

Количество пластин	L, мм	L _{max} , мм
n=47	600	206,8
n=106	1000	466,4
n=150	1300	660
n=179	1500	787,6
n=253	2000	1113,2

Теплообменник ТПлР-S47 IS.02.

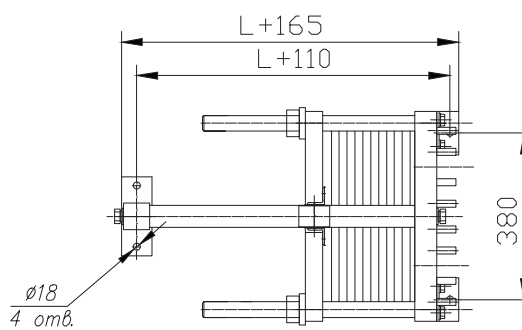
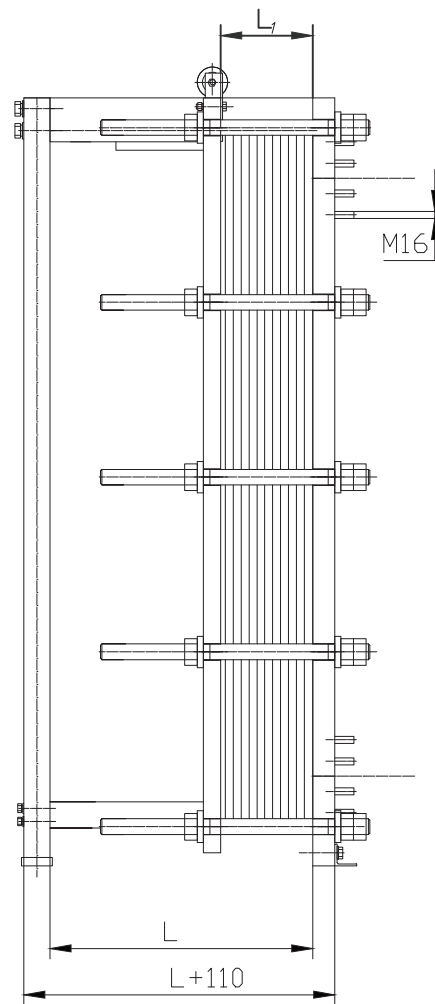
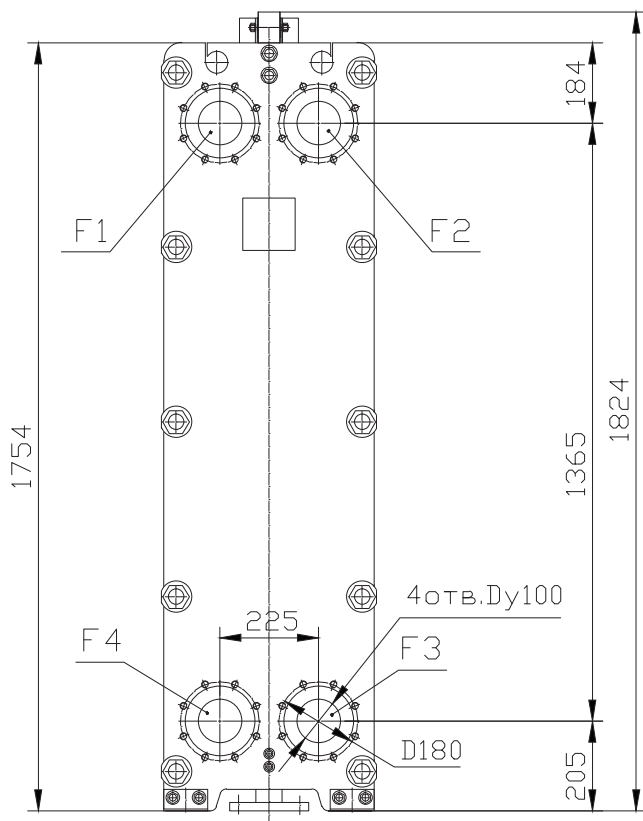

Количество пластин	L, мм	L _{1max} , мм	Масса, кг
n=70	600	210	595
n=144	1000	432	628
n=199	1300	597	654
n=236	1500	708	670
n=329	2000	987	713



Теплообменник ТПлР-S41 IS.02.

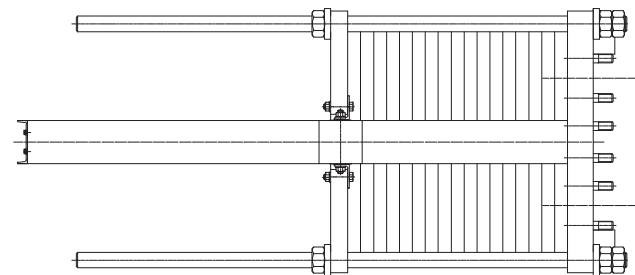
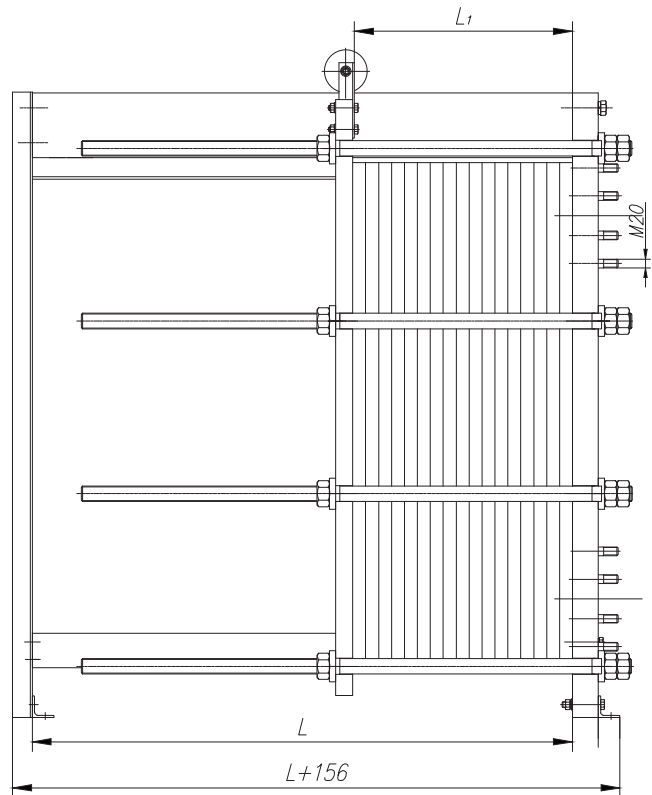
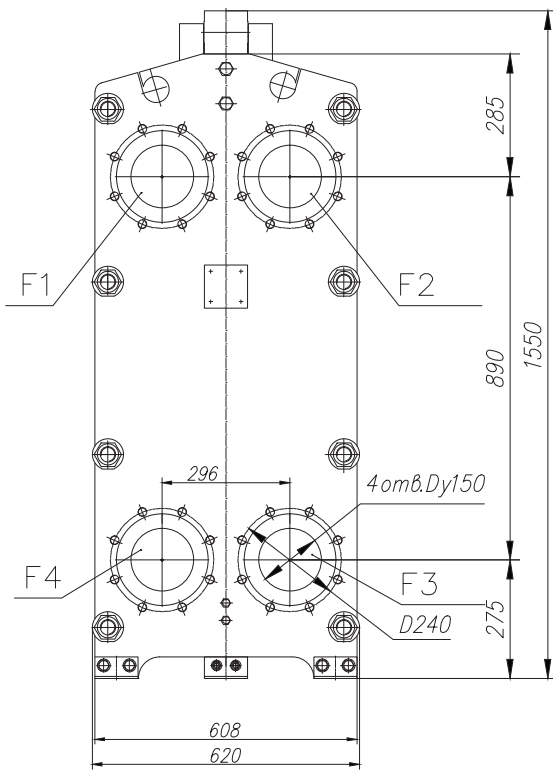

Количество пластин	L, мм	L ₁ max, мм	Масса, кг
n=41	600	123	700
n=78	800	234	720
n=115	1000	345	739
n=170	1300	510	768
n=207	1500	621	788
n=300	2000	900	839
n=392	2500	1176	882
n=485	3000	1455	933

Теплообменник ТПР-S62 IS.02.

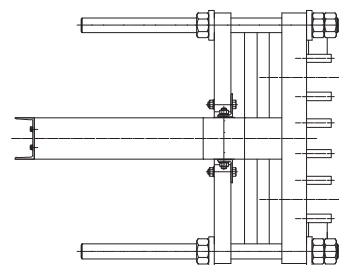
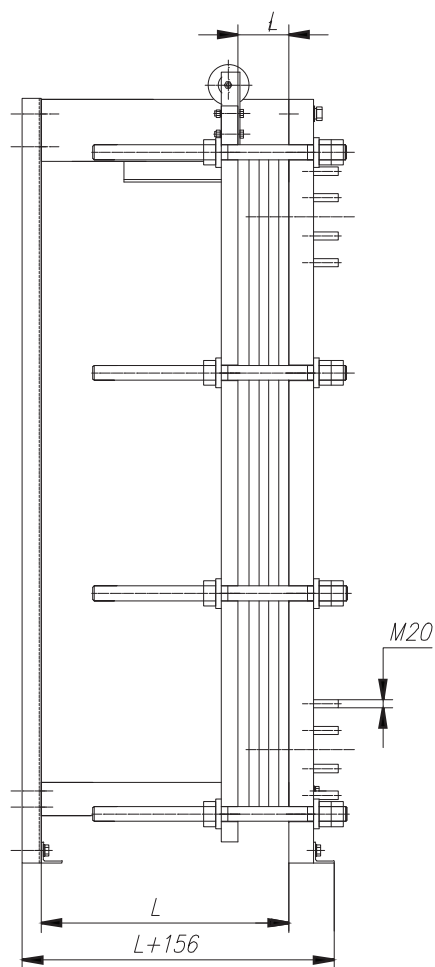
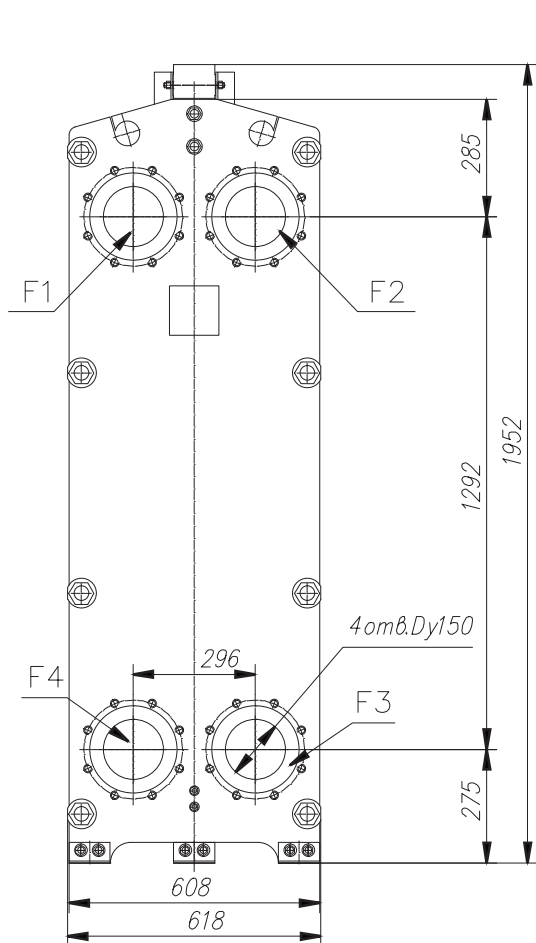

Количество пластин	L, мм	L _{max} , мм
n=41	600	123
n=78	800	234
n=115	1000	345
n=170	1300	510
n=207	1500	621
n=300	2000	900
n=392	2500	1176
n=485	3000	1455



Теплообменник ТПлР-S86 IS.01.

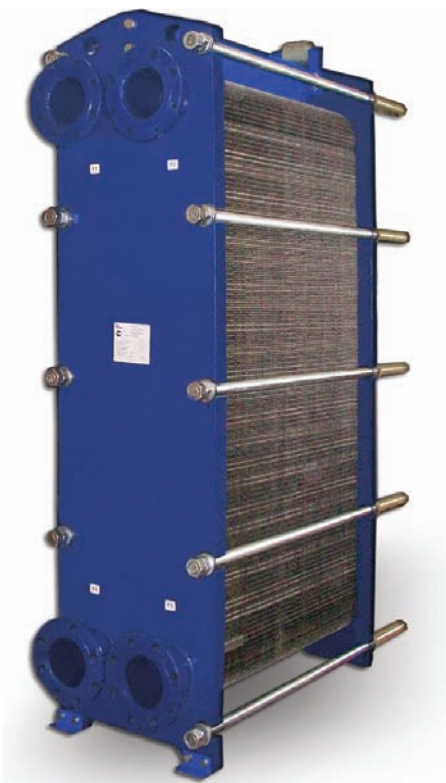
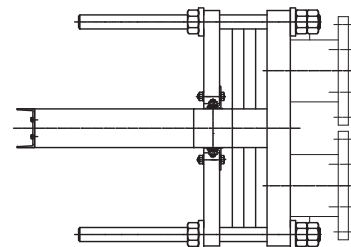
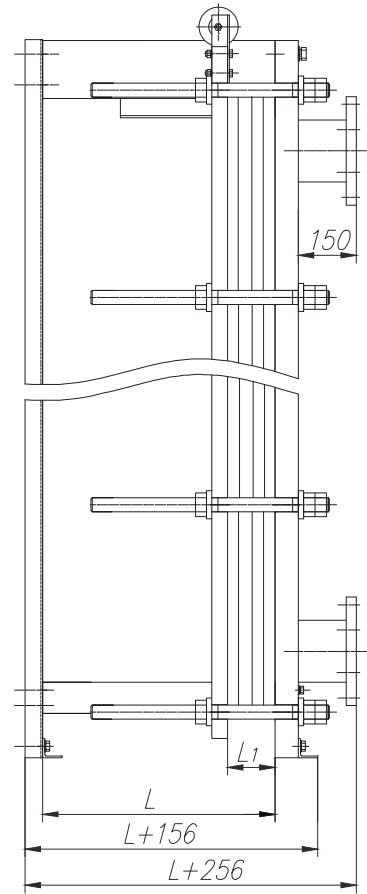
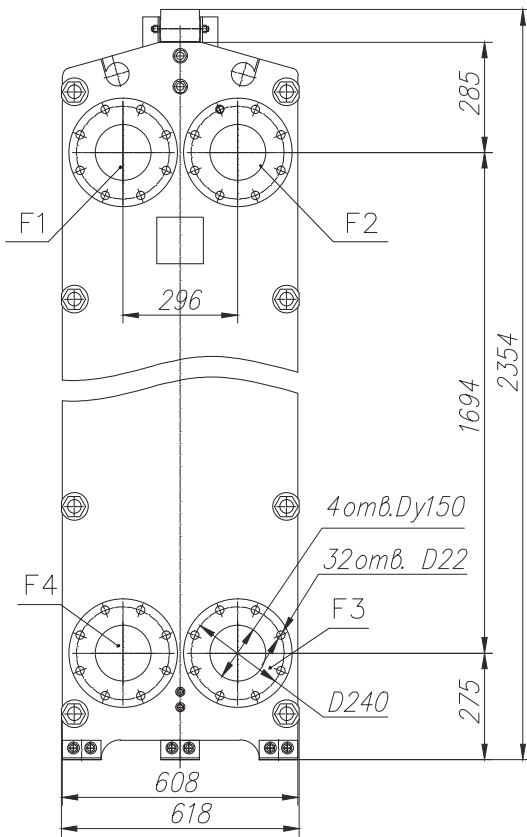

Количество пластин	L, мм	L ₁ max, мм
n=41	600	127,1
n=78	800	241,8
n=115	1000	356,5
n=170	1300	527
n=207	1500	641,7
n=300	2000	930
n=392	2500	1215,2
n=485	3000	1503

Теплообменник ТПР-S65 IS.02.

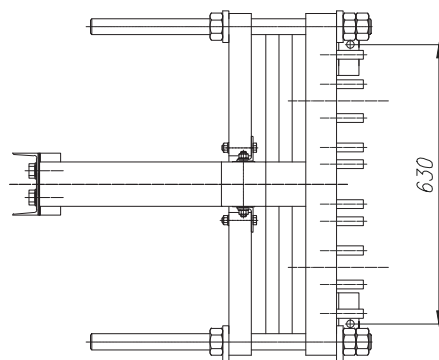
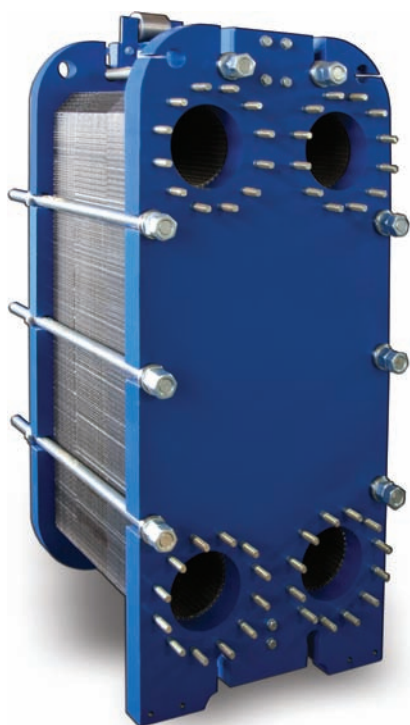
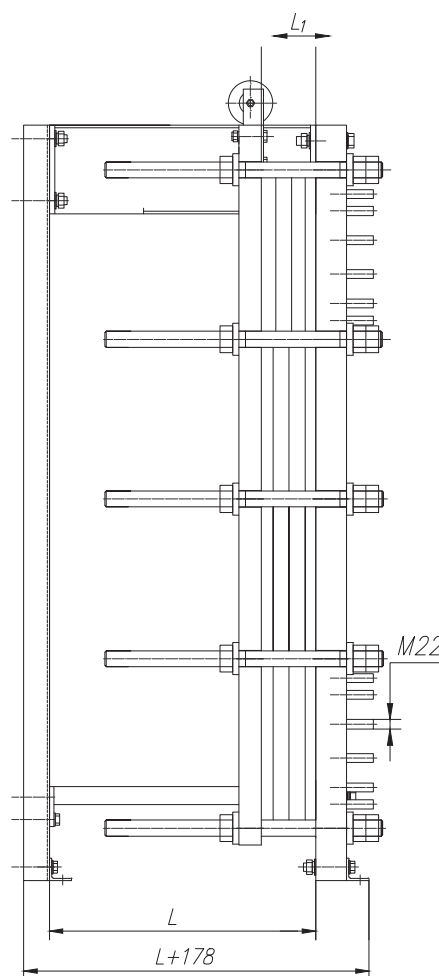
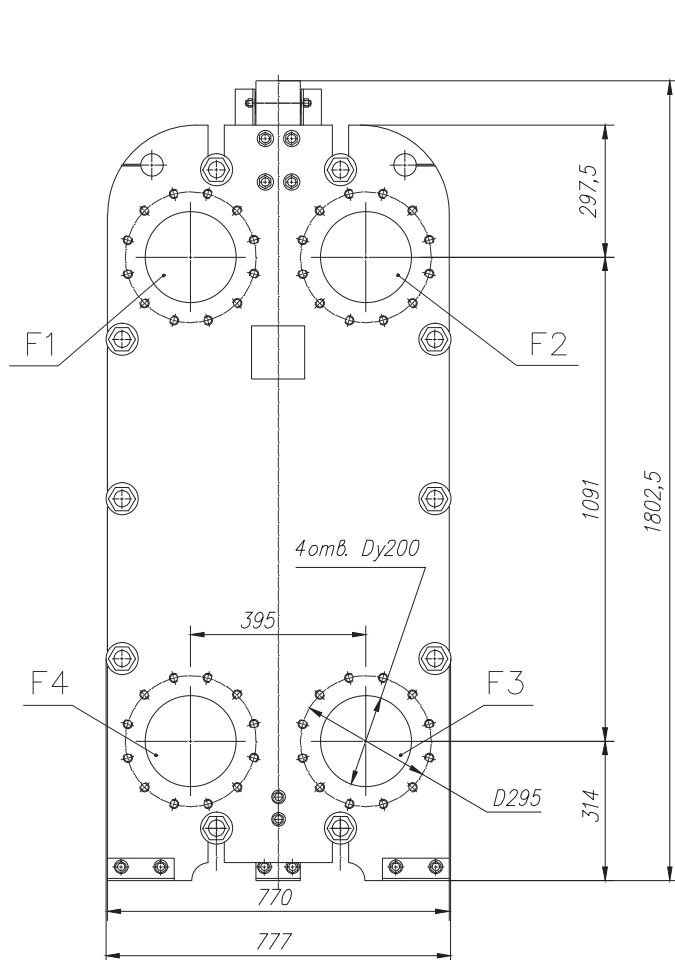

Количество пластин	L, мм	L, max, мм
n=67	600	204
n=141	1000	430
n=196	1300	597
n=233	1500	710
n=326	2000	994



Теплообменник ТПлР-S43 IS.02.

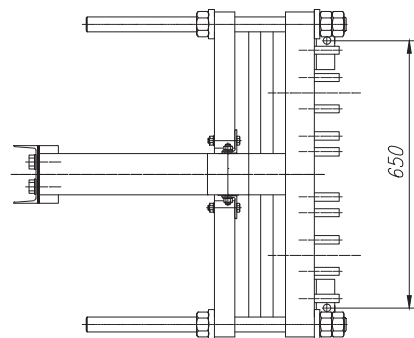
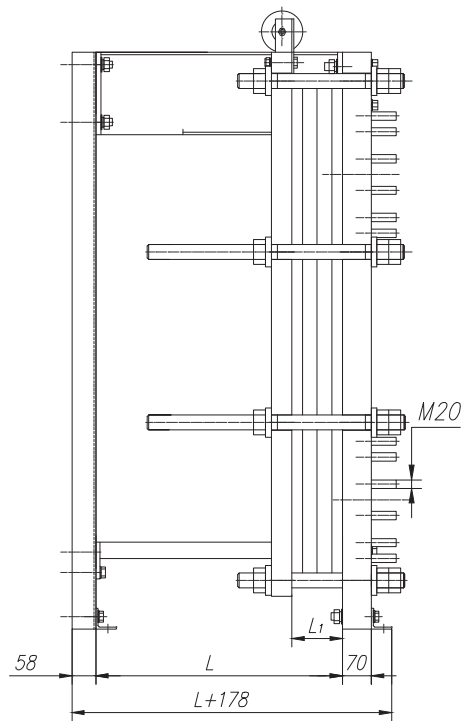
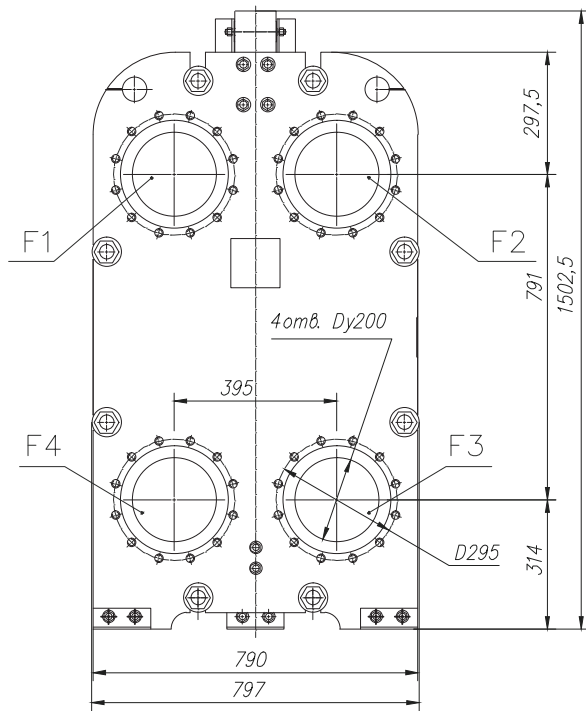

Количество пластин	L, мм	L _{1max} , мм
n=67	600	208
n=140	1000	434
n=194	1300	602
n=230	1500	713
n=321	2000	996
n=412	2500	1278
n=503	3000	1560
n=685	4000	2124

Теплообменник ТПлР-S31 IG.01.

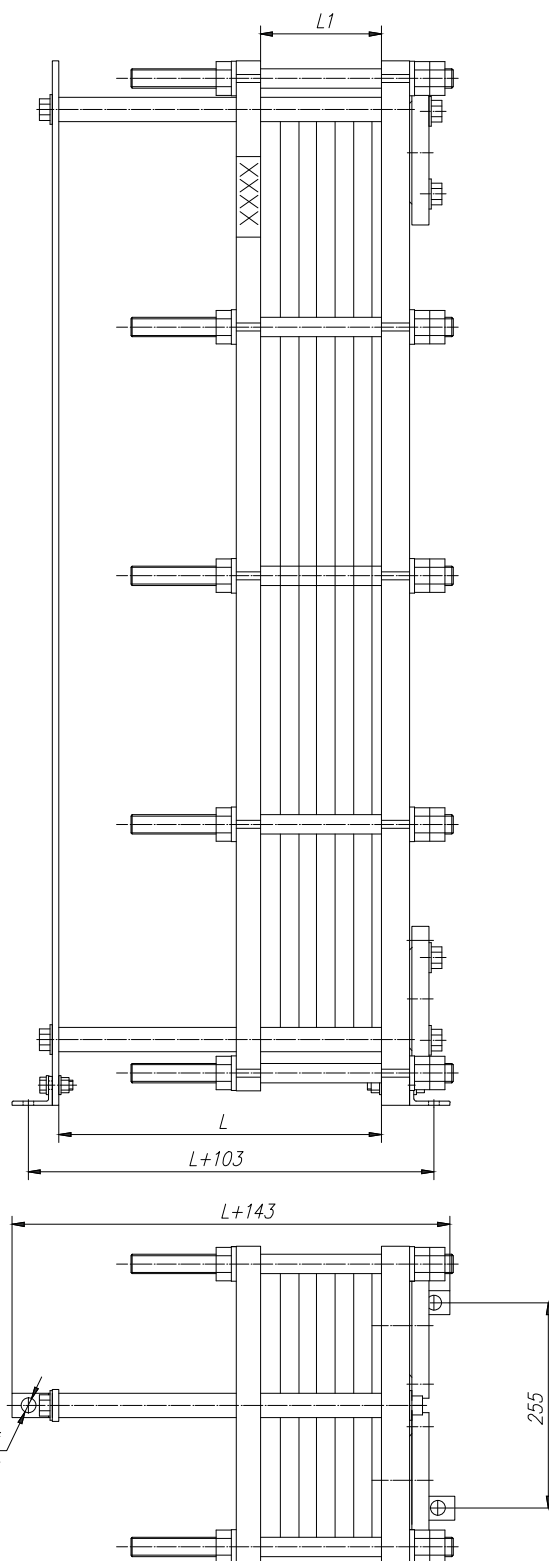
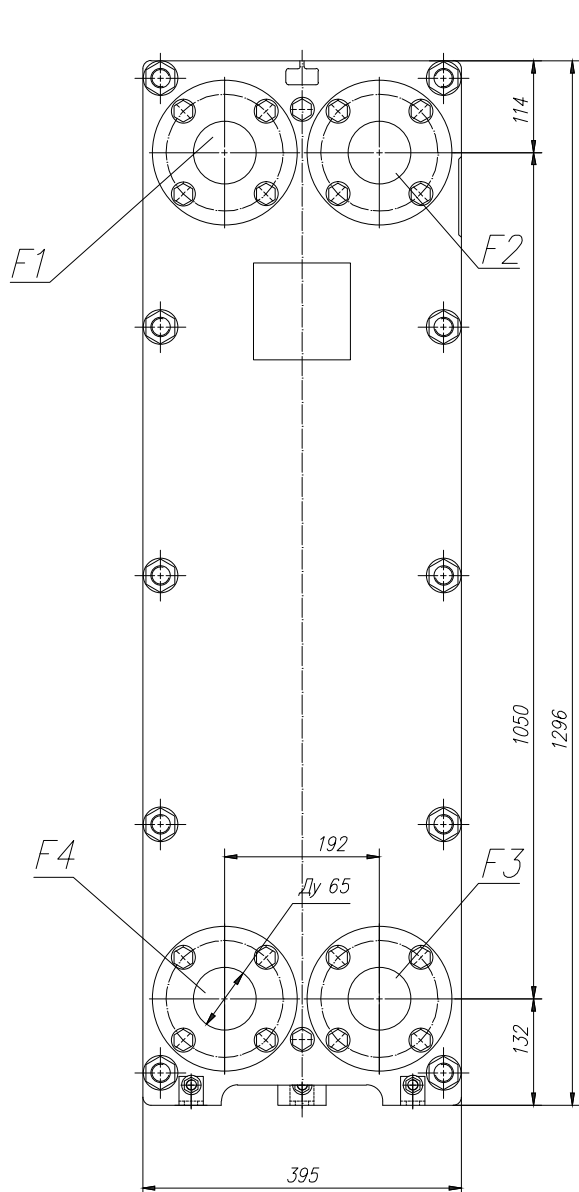

Количество пластин	L, мм	L ₁ max, мм
n=58	400	162,4
n=78	500	218,4
n=98	600	274,4
n=128	750	358,4
n=178	1000	498,4



Теплообменник ТПлР-S80 IS.01.

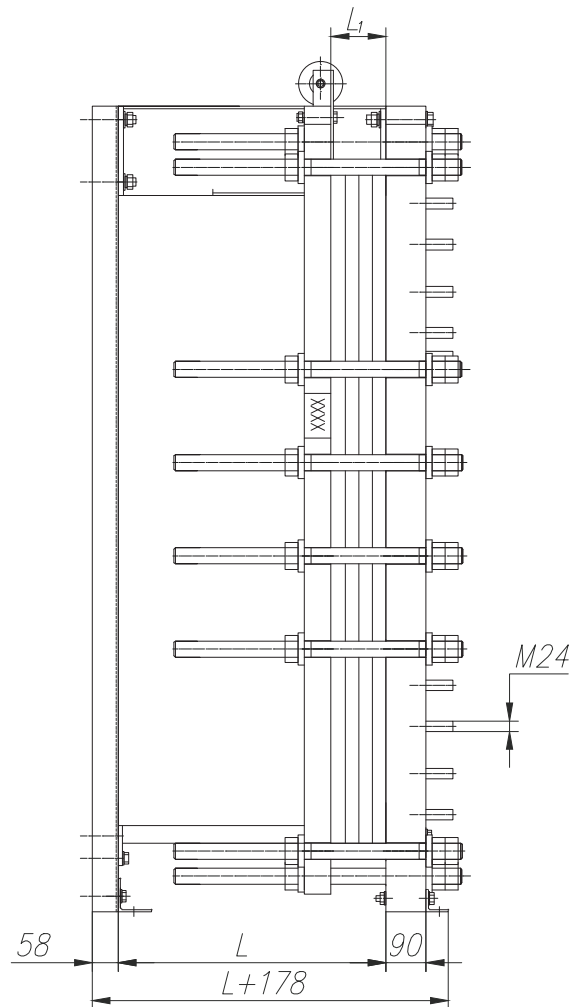
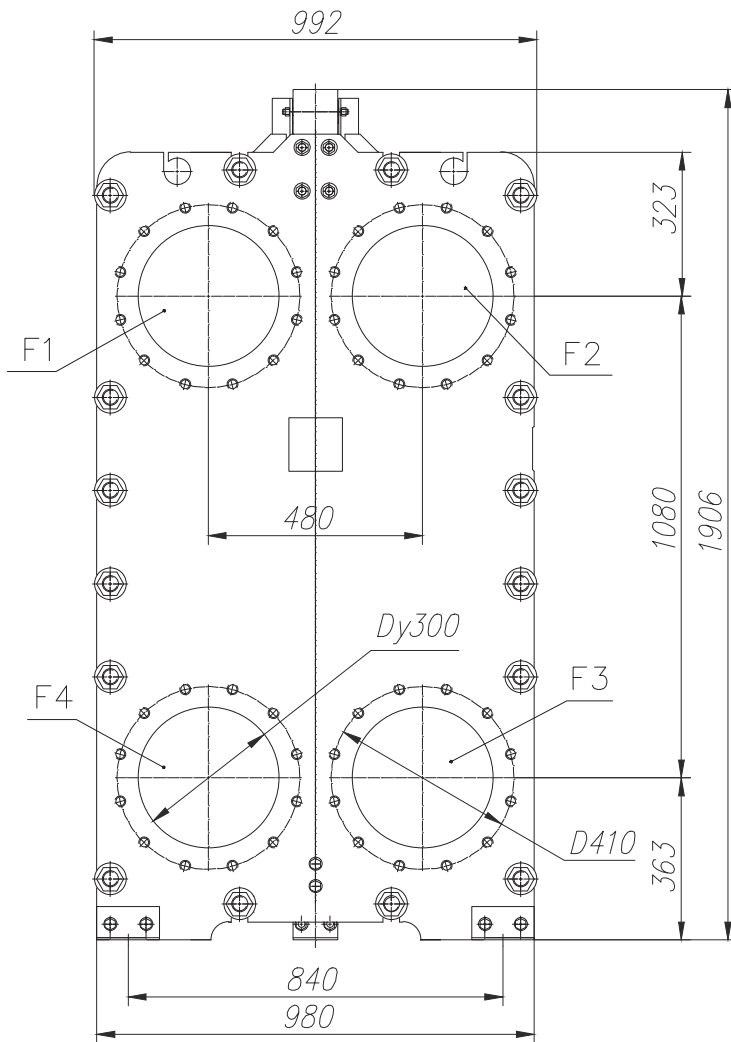

Количество пластин	L, мм	L _{1max} , мм
n=41	600	127,1
n=78	800	241,8
n=115	1000	356,5
n=170	1300	527
n=207	1500	641,7
n=300	2000	930
n=392	2500	1215,2
n=485	3000	1503,2

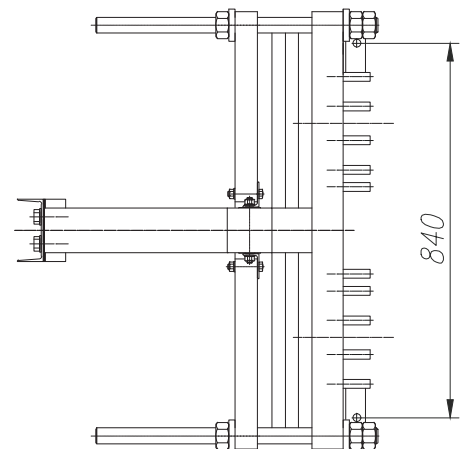

Теплообменник ТПР-S100 IS.01.

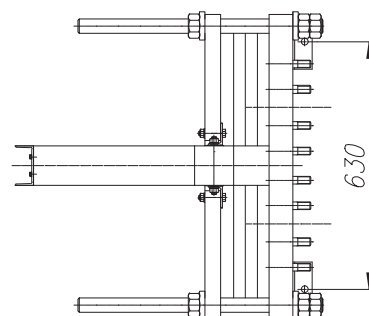
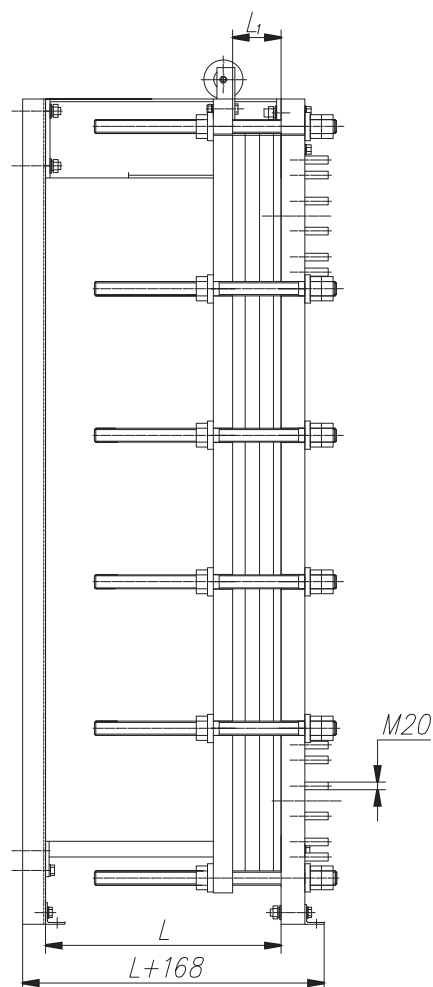
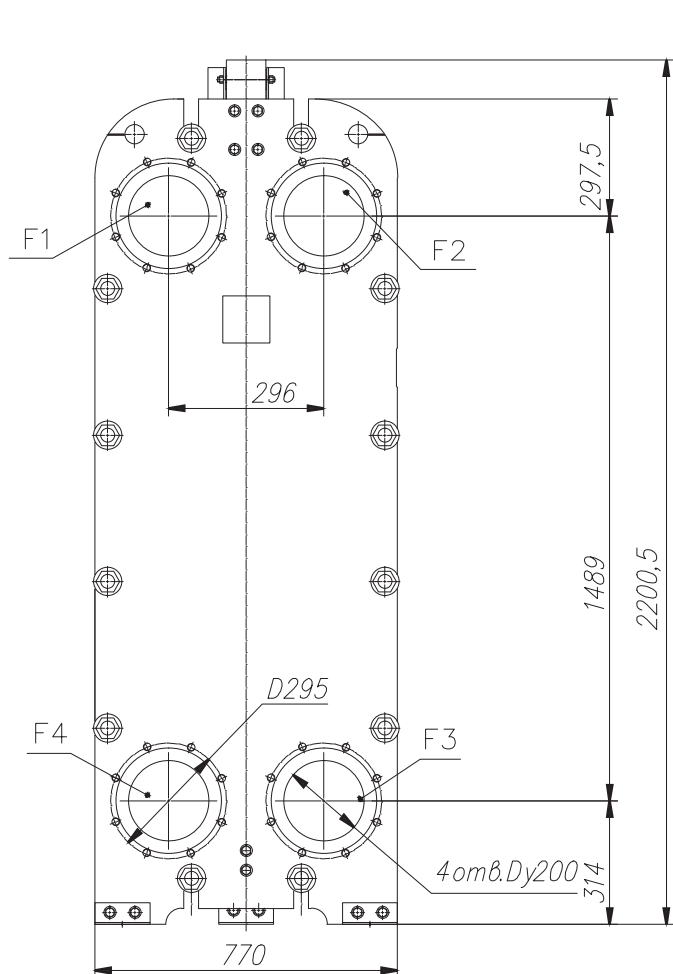

Количество пластин	L, мм	L _{max} , мм
n=41	600	127,1
n=78	800	241,8
n=115	1000	356,5
n=170	1300	527
n=207	1500	641,7
n=300	2000	930
n=392	2500	1215,2
n=485	3000	1503,2



Теплообменник ТПлР-S113 IS.01.

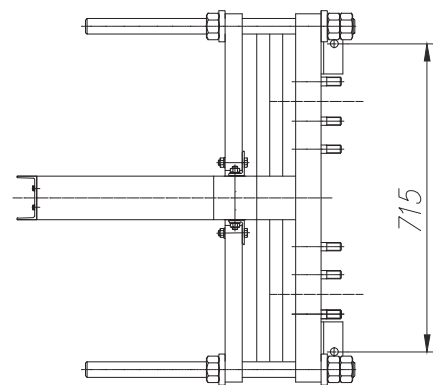
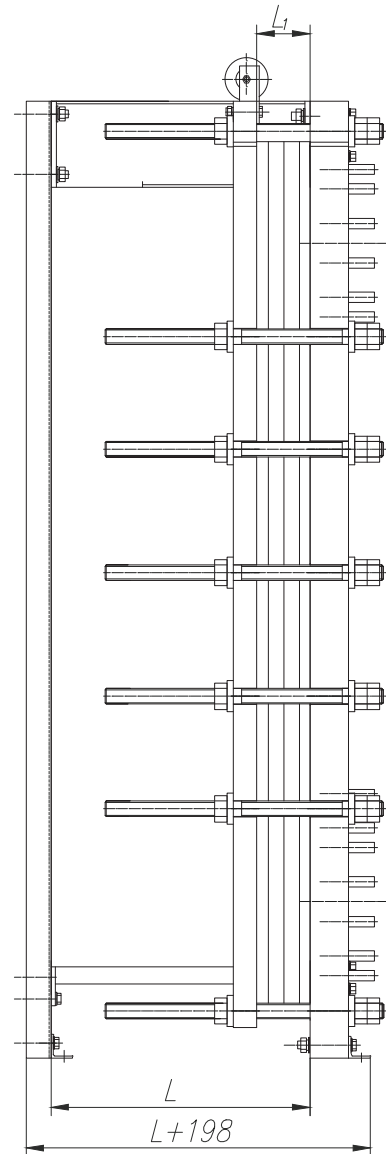
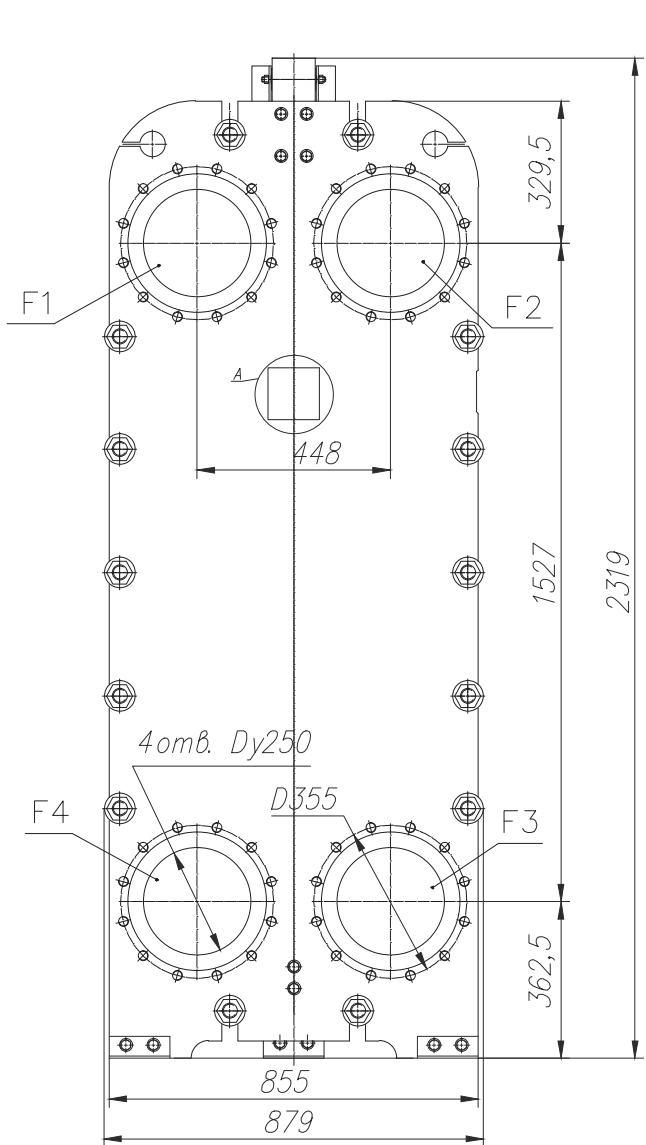

Количество пластин	L, мм	L ₁ max, мм
n=41	600	127,1
n=78	800	241,8
n=115	1000	356,5
n=170	1300	527
n=207	1500	641,7
n=300	2000	930
n=392	2500	1215,2
n=485	3000	1503,2

Моноблоки

Моноблок - специальный тип пластинчатого теплообменника для двухступенчатой системы ГВС, в котором обе ступени размещены в одном корпусе. Такой теплообменник имеет шесть патрубков.

Схема моноблочного теплообменника двухступенчатой системы ГВС

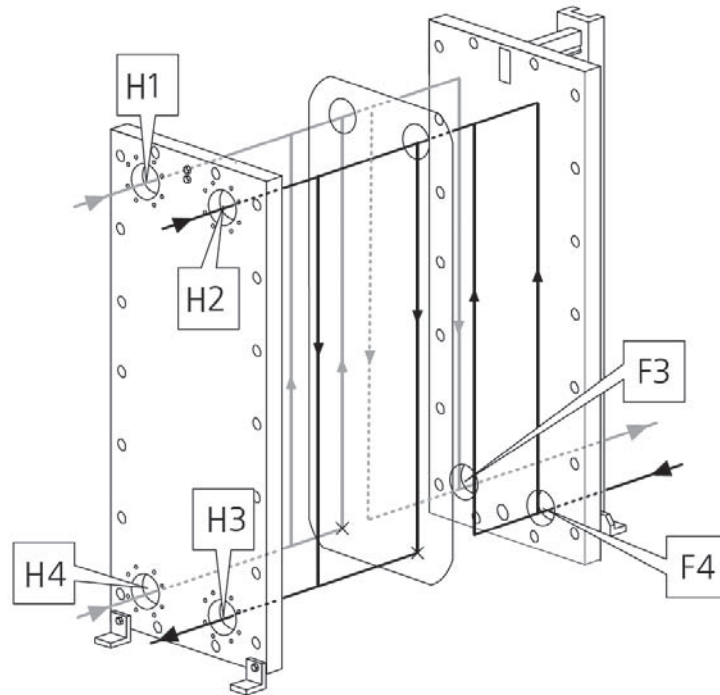

Расположение патрубков на передней и задней плитах:

Н1	Вход обратного теплоносителя из системы отопления
Н2	Вход циркуляционной воды ГВС*
Н3	Выход нагретой воды ГВС
Н4	Вход горячего теплоносителя из теплосети
F3	Выход общего обратного теплоносителя в теплосеть
F4	Вход холодной водопроводной воды

* — при отсутствии циркуляции ГВС патрубок Н2 глушится

Заказ теплообменника

Пластинчатые теплообменники изготавливаются под конкретную задачу. Конфигурация теплообменных аппаратов определяется только после расчетов. Для того, чтобы произвести расчет, заказчику необходимо заполнить опросный лист. Обращаем Ваше внимание на то, что теплотехнические параметры изготовленного теплообменника значительным образом зависят от степени соответствия действительных условий — расчетным.



ОПРОСНЫЙ ЛИСТ

для заказа пластинчатого теплообменника

ТИП ТЕПЛООБМЕННИКА: разборный, паяный

НАЗНАЧЕНИЕ: отопление, горячее водоснабжение, (указать схему подключения), вентиляция
(нужное подчеркнуть)

Укажите следующие параметры:

	Единицы измерения	Греющая сторона	Нагреваемая сторона
Среда			
Мощность	К Кал./час		
	кВт		
Расход	м ³ /час		
	кг/с		
Температура на входе	град. С		
Температура на выходе	град. С		
Допускаемые потери напора	м.в.ст.		
	кРа		
Расход обратной воды после отопления и вентиляции, подаваемой на первую ступень	м ³ /час		
	кг/с		
Температура обратной воды после отопления и вентиляции, подаваемой на первую ступень	град. С		
Максимальная рабочая температура	град. С		
Максимальное рабочее давление	МПа		

Для двухступенчатой схемы ГВС необходимо дополнительно указать:

	Единицы измерения	Греющая сторона	Нагреваемая сторона
Нагрузку (мощность): отопления/вентиляции	К Кал./час		/
	кВт		/
Температурный график: отопления/вентиляции на входе	град. С	/	/
Температурный график: отопления/вентиляции на выходе	град. С	/	/
Исполнение этой станции (ненужное зачеркнуть)	отдельный теплообменник на каждую ступень	моноблок	

Сведения о заказчике

Название предприятия/ИНН:

Адрес:

тел./факс: e-mail:

Контактное лицо:

РОССИЙСКАЯ ФЕДЕРАЦИЯ
СЕРТИФИКАТ СООТВЕТСТВИЯ
(обязательная сертификация)

№ C-RU.AI30.B.01960
(номер сертификата соответствия)

ТР 0914946
(учетный номер бланка)

ЗАЯВИТЕЛЬ ООО "ТехноИнжПромСтрой".
(наименование и место-нахождение заявителя) Адрес: 127018, г. Москва, ул. Двинцев, д. 3.
ОГРН: 5077746770130.

ИЗГОТОВИТЕЛЬ ООО "ТехноИнжПромСтрой".
(наименование и место-нахождение изготовителя продукции) Адрес: 127018, г. Москва, ул. Двинцев, д. 3. ОГРН: 5077746770130.

ОРГАН ПО СЕРТИФИКАЦИИ ПРОДУКЦИИ "ИВАНОВО-СЕРТИФИКАТ" ООО "ИВАНОВСКИЙ ФОНД СЕРТИФИКАЦИИ". 153032, г. Иваново, ул. Станкостроителей, дом 1, тел. (4932) 23-97-48, факс (4932) 23-97-48, E-mail mail@i-f-s.ru. ОГРН: 1043700088080. Аттестат рег. № РОСС RU.0001.11АИ30 выдан 01.03.2011г. Федеральным агентством по техническому регулированию и метрологии.

ПОДТВЕРЖДАЕТ, ЧТО ПРОДУКЦИЯ Аппараты теплообменные пластинчатые, тип ТПлР-Sxx, где xx обозначает площадь поверхности теплообмена пластины от 4 кв.дм до 110 кв.дм.
(информация об объекте сертификации, позволяющая идентифицировать объект) ТУ 3612-001-80857418-2008.

Серийный выпуск.

код ОК 005 (ОКП)
36 1251

СООТВЕТСТВУЕТ ТРЕБОВАНИЯМ ТЕХНИЧЕСКОГО РЕГЛАМЕНТА (ТЕХНИЧЕСКИХ РЕГЛАМЕНТОВ) Технический регламент о безопасности машин и оборудования (Постановление Правительства РФ от 15.09.2009 N 753 с изменениями, утвержденными постановлением Правительства РФ от 24.03.2011 N 205) см. приложение
(наименование технического регламента (технических регламентов), на соответствие требованиям которого (которых) проводилась сертификация (бланк № 0245931).

код ЕКПС

код ТН ВЭД России

ПРОВЕДЕННЫЕ ИССЛЕДОВАНИЯ (ИСПЫТАНИЯ) И ИЗМЕРЕНИЯ Протокол испытаний № 1609-01/2011 от 16.09.2011 г. - Испытательная лаборатория "Станкотест" ООО "Испытательная лаборатория "Станкотест" (Атт. аккр. № РОСС RU.0001.21ММ10), 153032, г. Иваново, ул. Станкостроителей, д. 1.

ПРЕДСТАВЛЕННЫЕ ДОКУМЕНТЫ

(документы, представленные заявителем в орган по сертификации в качестве доказательств соответствия продукции требованиям технического регламента (технических регламентов))

СРОК ДЕЙСТВИЯ СЕРТИФИКАТА СООТВЕТСТВИЯ с 19.09.2011 по 18.09.2016



Руководитель
(заместитель руководителя)
органа по сертификации
подпись, инициалы, фамилия

Уткин А.П.

Эксперт (эксперты)
подпись, инициалы, фамилия

Уткин С.А.



127018, Москва, ул. Двинцев, д. 3
тел./факс: (495) 689-20-05/16 950-54-51/52
8-800-777-20-16 (бесплатно по России)
www.tehnoing.ru, teploobmennik-rf.ru
e-mail: info@tehnoing.ru

Схема проезда

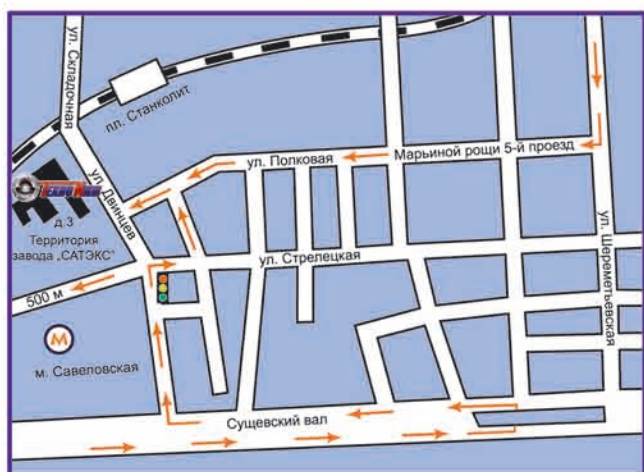

Филиалы

г. Волгоград Южный Федеральный Округ
тел./факс: +7(8442)38-64-45, (902)363-40-79
e-mail: gvozdkov@tehnoing.ru, angvo@mail.ru

г. Екатеринбург, ООО "ИНВЕНТ-С"
620014, Ленина пр-т, дом 8, оф. 503
тел./факс: +7(343)204-79-10, 207-70-17

г. Казань, республика Татарстан
тел./факс: +7(927)417-71-16
e-mail: masnaveev@tehnoing.ru